

A camouflage-patterned mobile phone with a long antenna attached, mounted on a tree trunk in a forest setting. The phone is the central focus, with its antenna extending upwards. The background is a blurred forest with green and yellow foliage. The text 'JAGD HUNTING NATUR NATURE OUTDOOR' is overlaid in large white letters.

# JAGD HUNTING NATUR NATURE OUTDOOR

**DÖRR**

## INHALTSVERZEICHNIS INDEX

















SnapShot Überwachungskameras .....	SnapShot surveillance cameras .....	004
Solarpanel .....	Solar panel .....	018
SnapShot Zubehör .....	SnapShot accessories .....	019
Schlösser & Metallschutzgehäuse für SnapShot Überwachungskameras .....	Locks & metal housings for SnapShot surveillance cameras .....	020
Haltesysteme für SnapShot Überwachungskameras .....	Holding fixtures for SnapShot surveillance cameras .....	022
Zielfernrohre .....	Riflescopes .....	024
Ferngläser .....	Binoculars .....	026
Fernglasköcher .....	Binocular cases .....	042
Digitale Nachtsichtgeräte .....	Digital night vision binoculars .....	044
Laser Entfernungsmesser .....	Laser rangefinders .....	046
Spektive .....	Spotting scopes .....	049
Spektiv Zubehör .....	Accessories for spotting scopes .....	055
Gehörschutz .....	Hearing protection .....	056
Schildkappen .....	Shield caps .....	058
Wildbewegungsmelder .....	Game motion detector .....	059
Futterstreuer .....	Feeder .....	062
Messer .....	Knives .....	064
Messerschärfer .....	Knife Sharpener .....	067
Forst- & Gartenbeil .....	Universal Axe .....	069
Jagd- & Signalhörner .....	Hunting & signal horns .....	069
Signalwesten .....	Signal waistcoats .....	070
Waffen- & Gewehrkoffer .....	Gun and rifle cases .....	072
Gewehrtaaschen .....	Rifle bags .....	074
ProTac taktische Taschen & taktischer Rucksack .....	ProTac tactical bags & backpack .....	077
Patronengurte .....	Cartridge belts .....	081
Gewehrriemen .....	Rifle slings .....	082
RANGER Jagdzubehör .....	RANGER Hunting accessories .....	083
RANGER Rucksäcke .....	RANGER Backpacks .....	084
RANGER Taschen .....	RANGER Bags .....	086
Jagd- & Outdoor Rucksäcke .....	Hunting & outdoor backpacks .....	087
Dry Bags .....	Dry bags .....	090
LEKI Trekkingstöcke & Faltstöcke .....	LEKI trekking poles & foldables .....	091
Camping & Outdoor Lampen .....	Camping & outdoor lights .....	093
Kopflampen .....	Head lights .....	096
Taschenlampen .....	Torches .....	098
Zubehör für Taschenlampen .....	Accessories for torches .....	103
Arbeitsleuchten .....	Work lights .....	104

Weitere Ferngläser, Spektive, Nachtsichtgeräte und Zubehör finden Sie in unserem **DÖRR Optikkatalog** und unter [www.doerr-outdoor.de](http://www.doerr-outdoor.de)

Find more binoculars, spotting scopes, night vision optics and accessories in our **DÖRR Optics Catalogue** or visit [www.doerr-outdoor.de](http://www.doerr-outdoor.de)

1. Irrtum und Änderungen vorbehalten / Subject to change  
 2. UVP inkl. der gesetzlichen MwSt. 19% / Retail prices (MSRP) include 19% VAT  
 3. Farbabweichungen sind drucktechnisch bedingt / Printed colours may differ slightly from the actual colours  
 4. Produktbilder teils stellvertretend für andere Typen / Product images are partly representative for other types  
 5. Abgebildetes Zubehör, das nicht im Lieferumfang enthalten ist, nicht inklusive / Illustrated accessories, not mentioned in scope of delivery, not included

## SYMBOLSCHLÜSSEL KEY TO SYMBOLS

-  **multi coated** Mehrfachvergütung / multi coating
-  **phase coated** phasenkorrigiert / phase coated
-  **Zoom-Funktion** / zoom function
-  **BaK4** BAK-4 Prismen / BAK-4 prisms
-  **BK7** BK7 Prismen / BK7 prisms
-  **1/4"** Stativanschluss / 1/4" tripod mount
-  **no fog** beschlagfrei / fogging-free
-  **spritzwassergeschützt** / splash waterproof
-  **wasserdicht/Regencover** (Taschen & Rucksäcke) / waterproof/rain cover (bags & backpacks)
-  **Standhöhe** / extended height
-  **Transporthöhe** / transport height
-  **Umhängeriem** / neck strap
-  **Trageriem** / carrying strap
-  **Gürtelschlaufe** / belt loop
-  **Zubehörfach** / accessory belt
-  **Gewicht** / weight
-  **i** Anmerkungen & Tipps / comments & hints



**RANGER MEDIUM JAGD- & FOTOTASCHE**  
HUNTING & PHOTO BAG  
SEITE / PAGE 086



## DÖRR SNAPSHOT ÜBERWACHUNGSKAMERAS

Seit über 12 Jahren überzeugen wir mit unserer Erfahrung im Bereich autarker Überwachungskameratechnik. Dieses Knowhow fließt in die Entwicklung aller unserer Kameras mit ein.

### HERAUSRAGENDE QUALITÄT

Vertrauen Sie auf qualitativ hochwertige Materialien und beste Funktionalität. Unsere Modelle sind speziell auf die Anforderungen bei der Überwachung zugeschnitten und damit vielseitig einsetzbar. Wir legen Wert auf praxiserprobte Funktionen und Merkmale für eine zuverlässige und unauffällige Überwachung bei Tag und bei Nacht.

### ALLES IM BLICK

Nutzen Sie unsere Überwachungskameras zur Wildbestandsaufnahme im Jagdrevier oder schauen Sie was Nachbars Katze in Ihrem Garten treibt. In der Nähe von Vogelbrutkästen aufgehängt, lassen sich auch Vögel beobachten und katalogisieren. Viele unserer Kunden nutzen diese unauffälligen Spione auch zur Grundstücksüberwachung und Gebäudesicherung oder zur Dokumentation von Baufortschritten. Wir haben die richtige Lösung für alle Ihre Anforderungen.

### BENUTZERFREUNDLICH

Unsere Kameras sind anwenderfreundlich und intuitiv zu bedienen. Die wetterfesten Gehäuse sind speziell für den Außeneinsatz konzipiert und gegen alle Wetterbedingungen geschützt. Bekannt sind unsere Qualitätskameras durch ihre lange Batterielaufzeit.

### UNSER SERVICE-VERSPRECHEN

Der DÖRR After-Sales-Service ist einzigartig und zuverlässig. Bei Fragen und Problemen stehen Ihnen unsere kompetenten Mitarbeiter gerne zur Seite.

## DÖRR SNAPSHOT SURVEILLANCE CAMERAS

For more than 12 years we are specialising in the field of autarkic surveillance cameras. This knowledge adds more value to the development of all our cameras.

### OUTSTANDING QUALITY

Trust in high quality materials and best functionality. Our models especially meet the requirements of monitoring and offer a wide range of application. We keep an eye on practical functions and features for a reliable and inconspicuous surveillance during day and night.

### EVERYTHING IN VIEW

Use our surveillance cameras to monitor the wildlife in your hunting ground or see what the neighbour's cat is doing in your garden. Bird watching and categorising made easy, when mounting camera next to bird houses. Many of our customers use these inconspicuous spies for property surveillance and building security or for documentation of construction progress. We have the perfect solution for all your requirements.

### USER-FRIENDLY

Our cameras are user-friendly and intuitive to operate. The weatherproof housings are specially designed for outdoor use and protected against all weather conditions. Our high-quality cameras are known for their long battery life.

### OUR SERVICE PROMISE

The DÖRR after-sales service is unique and reliable. If you have any question or problem, our competent staff will be happy to assist you.



Die **SnapShot Cloud 4G** sendet über die **schnelle 4G LTE Verbindung** die aufgenommenen **Bilder in die Cloud** – diese sind weltweit über die **DÖRR APP** oder über unsere **DÖRR Webseite** abrufbar.

Weiterhin sind die wichtigsten **Kameraeinstellungen online** über die DÖRR App änderbar, so können Sie aus der Ferne Konfigurationen wie **Serienbild**, **Zeitrafferfunktion** oder den **Timer** bearbeiten. Über die „**Teilen**“-Funktion machen Sie Ihre Aufnahmen für Mitjäger und Freunde verfügbar. Mit nur **0,4 Sekunden Auslösezeit** reagiert die SnapShot Cloud 4G extrem schnell und nimmt mit **12 Megapixel Auflösung** jedes Detail auf. Mit den **57 unsichtbaren Black Vision LEDs** ist eine unauffällige Überwachung bis zu **20 Metern** möglich.

Das **strahlwassergeschützte Gehäuse** in perfekt getarntem Camouflage trotz allen Wetterbedingungen. Die Kamera ist **ohne SIM-Lock**, was eine Nutzung aller gängigen SIM Karten einschließlich Multi-Sim und M2M Karten möglich macht.

- **57 unsichtbare Black Vision LEDs**
- **Hochauflösende Farbaufnahmen** bei Tag, kontrastreiche **Schwarzweißaufnahmen** bei Nacht
- Bildauflösung auswählbar bis max. **12 MP**
- Videos in **Full HD Qualität mit Ton** bis **59 Sekunden** Länge einstellbar
- Serienbild (**1-5 Bilder** pro Auslösung), Timer-Funktion (**2 Zeitfenster** pro Tag), **Zeitrafferfunktion** (Intervall), **kombinierte Bild- und Videofunktion**, **Passwortschutz**
- **Großes Farbdisplay** für Menüeinstellungen, **Bildwiedergabe** und **Videowiedergabe mit Ton**
- Mehrsprachige, **intuitive** Menüführung
- Speicherung der Bilder und Videos erfolgt auch auf SD Karte (optional)

NEW



The **SnapShot Cloud 4G** sends **recorded pictures** over the **fast 4G connection** directly **to the cloud** – get access to your pictures worldwide with the **DÖRR APP** or over our **DÖRR website**.

Further change the most important **settings online** with the DÖRR APP, e.g. **multi-shot**, **time lapse** or **timer**. Make your photos available for fellow hunters and friends with the **share function**. The extreme fast **trigger speed** of the SnapShot Cloud 4G is only **0,4 seconds**. With its **12 Megapixel** resolution every detail is recorded. **57 invisible black vision LEDs** ensure inconspicuous surveillance up to **20 meters**.

The **jet water proof housing** in perfectly discreet camouflage defies all weather conditions. The camera is **without SIM-Lock**, so you can use it with all common sim cards including Multi-sim and M2M cards.

- **57 invisible black vision LEDs**
- **High resolution colour pictures** during daytime, contrast-rich **black-and-white pictures** at night
- Image resolution up to max. **12 MP**
- **HD videos including sound recording** with up to **59 seconds** length
- Multi-shot (**1-5 photos** per trigger), timer function with **2 work frames** per day, **time lapse** (interval), **combined image and video function**, **password protection**
- **Large colour display** for menu settings and **image playback** and **video playback with sound**
- Multilingual, **intuitive** menu navigation
- Photos and videos are also stored on SD card (optional)

Modell

Type

Artikel Nr

Item No

GTIN13

GTIN13

UVP €

MSRP €

**Überwachungskamera SnapShot Cloud 4G**  
/ Surveillance camera

204440 4000461098079 379,00

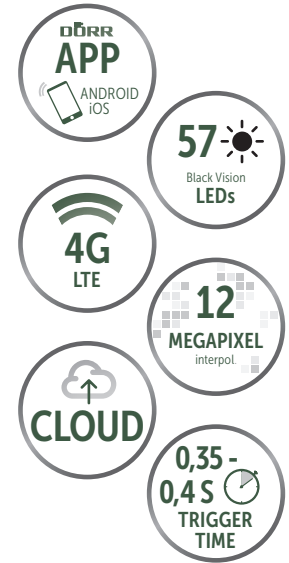

CLOUD 4G

Aufnahmemöglichkeit	Recording capability	<b>Bild / Bild+Video mit Ton / photo / photo+video with audio</b>
Kombinierte Bild- und Videofunktion	Combined picture and video recording	✓
Anzahl LEDs / LED Typ	Number of LEDs / LED type	<b>57 unsichtbare Black Vision Infrarot LEDs, 940 nm / 57 invisible Black Vision Infrared LEDs</b>
Blitzreichweite max. ca. [m]	Flash range max. approx. [m]	<b>20</b>
Reaktionszeit PIR Sensor ca.	Trigger speed PIR sensor approx.	<b>0,35 - 0,4 s</b>
Erfassungsbereich Bewegungssensor ca.	Detection range motion sensor approx.	<b>20 m / 50°</b>
Bildauflösung [MP]	Picture resolution [MP]	<b>5 MP real / 8 MP, 12 MP interpoliert / interpolated</b>
Videoauflösung	Video resolution	<b>Full HD 1080 P (1920x1080) / HD 720 P (1280x720) / WVGA (848x480)</b>
Videolänge	Video length	<b>5 - 59 s</b>
Versand mobil	Mobile transmission	<b>Bild / photo</b>
Serienbild (Bilder pro Auslösung)	Multiple shots (pictures per release)	<b>1-5</b>
Zeitfenster pro Tag	Time frames per day	<b>2</b>
Zeitrafferfunktion	Time lapse function	✓
Passwortschutz	Password protection	✓
Zeitstempel auf Bild	Time stamp on image	<b>Kameraname, Batteriestatus, Temperatur (°F/°C), Mondphase, Datum, Uhrzeit / camera name, battery status, temperature (°F/°C), moon phase, date, time</b>
Display	Display	<b>2" LCD TFT Farbdisplay / colour display</b>
Wiedergabe im Display	Playback on display	<b>Bild, Video mit Ton / photo, video with audio</b>
Speicherkarte	Memory card	<b>SD/SDHC 4 GB bis / to max. 32 GB (optional)</b>
Stromversorgung	Power supply	<b>12x Mignon AA LR6 1,5V Alkaline Batterien oder Akkus NiMH AA (optional) / 12x Mignon AA LR6 1,5V Alkaline or rechargeable NiMH AA batteries (optional)</b>
Anschluss externe Batterie	Socket for external battery	✓
Kompatibel mit DÖRR Haltesystem (Art.-Nr. 204490)	Compatible with DÖRR Holding Fixture (Item-No. 204490)	✓
Schutzklasse	Protection class	<b>IP66</b>
Abmessungen ca. [cm]	Dimensions approx. [cm]	<b>12 x 14,5 x 8 cm / Höhe mit Antennen / height with antennas 37 cm</b>
Gewicht ohne Batterien ca. [g]	Weight without batteries approx. [g]	<b>464 g</b>
Lieferumfang	Scope of delivery	<b>1x Kamera, 2x Antenne, 1x Befestigungsgurt, 1x USB Datenkabel, je 1x Micro-SIM/Nano-SIM Adapter / 1x camera, 2x antennas, 1x mounting strap, 1x USB data cable, each 1x Micro-SIM/Nano-SIM adapter</b>



## OHNE SIM-LOCK

- SIM Karten Anbieter und **Tarife frei wählbar**
- Volle Tarifkontrolle **ohne versteckte Zusatzkosten**

## OPTIONAL MIT DÖRR SIM KARTE ERHÄLTlich

- Multi SIM Karte **europaweit einsetzbar**
- DÖRR Tarif ab **€ 3,50** pro Monat
- **Ohne Vertragsbindung**

© Tarifdetails finden Sie unter

[doerr-outdoor.de/de-de/ads/204445](https://doerr-outdoor.de/de-de/ads/204445)

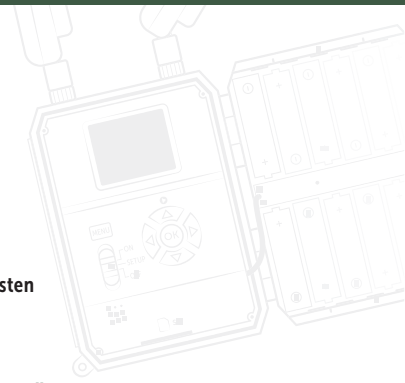

## DÖRR CLOUD APP

### Bilderempfang & Kamerakontrolle leicht gemacht

Die **DÖRR Cloud APP** hat immer alles im Blick und informiert Sie rechtzeitig, wenn etwas Interessantes passiert. Möchten Sie Wildtiere beobachten, Ihren Garten oder Grundstück überwachen, oder informiert sein was Ihr Haustier so treibt?

Mithilfe der DÖRR Cloud APP verpassen Sie nichts mehr und **empfangen Bilder weltweit, direkt und live auf Ihr Smartphone**. Diese Bilder sind für Sie in Ihrer **persönlichen Galerie** gespeichert und sind von überall abrufbar.

Die DÖRR Cloud APP bietet außerdem eine **einfache Verwaltung beliebig vieler Kameras** und deren Einstellungen. Passen Sie die Einstellungen je nach Ihrem persönlichen Bedarf an.

### APP FUNKTIONEN

- Kameraverwaltung
- Kameraeinstellungen
- Kamerastatus
- Bilderverwaltung
- Filterfunktionen
- Freunde Funktion
- Weiterleitungsfunktion
- Bilder teilen

**Erleben Sie großartige Aufnahmen & spannende Momente mit der DÖRR Cloud APP.**





NEW



WITHOUT SIM-LOCK

- SIM card providers and plans freely selectable
- Full plans control **without hidden costs**

OPTIONALLY AVAILABLE WITH DÖRR SIM CARD

- Multi SIM card can be used **all over Europe**
- DÖRR plans from **€ 3.50** per month
- **Contract-free**

© See tariff details at

[doerr-outdoor.de/en-us/ads/204445](https://doerr-outdoor.de/en-us/ads/204445)



DÖRR CLOUD APP

Image reception & camera control made easy

The DÖRR Cloud APP always has everything in view and informs you in time when something interesting is happening. Would you like to monitor wildlife, keep your garden or property under surveillance, or be informed what your pet is doing?

With the DÖRR Cloud APP you will never miss anything again. **Receive images worldwide, live and directly onto your smartphone.** The pictures are available in your **personal gallery** from everywhere at any time.

The DÖRR Cloud APP allows **easy management of multiple cameras** and their settings. Adjust the settings online according to your personal needs.

APP FUNCTIONS

- Camera management
- Camera settings
- Camera status
- Image management
- Filter functions
- Friends function
- Email forwarding
- Share images

Experience great photos and exiting moments with the DÖRR Cloud APP.

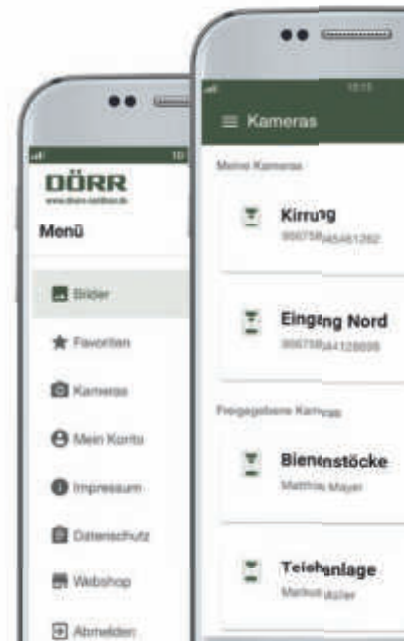

**Überwachungskamera zum Bestpreis** mit allen Funktionen für eine zuverlässige Überwachung. Besonders **kompaktes und spritzwassergeschütztes Gehäuse** in unauffälligem Olivbraun.

- **Farbaufnahmen** bei Tag, **Schwarzweißaufnahmen** bei Nacht
- Bildauflösung auswählbar bis max. **5 MP**
- VGA Videos mit **10 Sekunden** Länge
- Serienbild (**1-3 Bilder** pro Auslösung), Timer-Funktion mit **Zeitfenster, Zeitrafferfunktion** (Intervall)
- **Schwarzweiß-Display** für Menüeinstellungen
- Mehrsprachige, **intuitive** Menüführung
- Speicherung der Aufnahmen erfolgt auf SD Karte (optional)



**Best price surveillance camera** with all functions for a reliable monitoring. Very **compact and splash water proof housing** in discreet olive brown.

- **Colour pictures** during daytime, **black-and-white pictures** at night
- Image resolution up to max. **5 MP**
- VGA videos with **10 seconds** length
- Multi-shot (1-3 photos per trigger), **timer function, time lapse** (interval)
- **Black-and-white display** for menu settings
- Multilingual, **intuitive** menu navigation
- Data are stored on SD card (optional)



Modell  
Type

Artikel Nr  
Item No

GTIN13  
GTIN13

UVP €  
MSRP €

**Überwachungskamera SnapShot Limited 5.0 S**  
/ Surveillance Camera

204468 4000461088391 69,00

**Überwachungskamera SnapShot Limited Black 5.0 S**  
/ Surveillance Camera

204469 4000461088407 79,00



**28**  
Infrared  
LEDs

**5**  
MEGAPIXEL  
interpol.

**0,9 S**  
TRIGGER  
TIME



**40**  
Black Vision  
LEDs

**5**  
MEGAPIXEL  
interpol.

**0,9 S**  
TRIGGER  
TIME

		LIMITED 5.0 S	LIMITED BLACK 5.0 S
Aufnahmemöglichkeit	Recording capability	<b>Bild / Video ohne Ton / photo+video without audio</b>	
Kombinierte Bild- und Videofunktion	Combined picture and video recording	-	
Anzahl LEDs / LED Typ	Number of LEDs / LED type	<b>28 IR Infrarot LEDs, 850 nm / 28 IR Infrared LEDs</b>	<b>40 unsichtbare Black Vision Infrarot LEDs, 940 nm / 40 invisible Black Vision Infrared LEDs</b>
Blitzreichweite max. ca. [m]	Flash range max. approx. [m]	<b>15</b>	
Reaktionszeit PIR Sensor ca.	Trigger speed PIR sensor approx.	<b>0,9 s</b>	
Erfassungsbereich Bewegungssensor ca.	Detection range motion sensor approx.	<b>20 m / 52°</b>	
Bildauflösung [MP]	Picture resolution [MP]	<b>3 MP real / 5 MP interpoliert / interpolated</b>	
Videauflösung	Video resolution	<b>VGA (640x480)</b>	
Videolänge	Video length	<b>10 s</b>	
Versand mobil	Mobile transmission	-	
Serienbild (Bilder pro Auslösung)	Multiple shots (pictures per release)	<b>1-3</b>	
Zeitfenster pro Tag	Time frames per day	<b>1</b>	
Zeitrafferfunktion	Time lapse function	✓	
Passwortschutz	Password protection	-	
Zeitstempel auf Bild	Time stamp on image	<b>Batteriestatus, Temperatur (°F/°C), Mondphase, Datum, Uhrzeit battery status, temperature (°F/°C), moon phase, date, time</b>	
Display	Display	<b>1,4" LCD Display schwarz/weiß (für Einstellungen) black/white (for camera settings)</b>	
Wiedergabe im Display	Playback on display	<b>keine Wiedergabe / no playback</b>	
Speicherkarte	Memory card	<b>SD/SDHC 4 GB bis / to max. 32 GB (optional)</b>	
Stromversorgung	Power supply	<b>4x/8x Mignon AA LR6 1,5V Alkaline Batterien / batteries (optional)</b>	
Anschluss externe Batterie	Socket for external battery	✓	
Kompatibel mit DÖRR Haltesystem (Art.-Nr. 204490)	Compatible with DÖRR Holding Fixture (Item-No. 204490)	<b>✓ mit / with Uni-1 Adapter (Art.-Nr. / Item-No. 204495)</b>	
Schutzklasse	Protection class	<b>IP54</b>	
Abmessungen ca. [cm]	Dimensions approx. [cm]	<b>10 x 12,5 x 7 cm</b>	
Gewicht ohne Batterien ca. [g]	Weight without batteries approx. [g]	<b>252 g</b>	
Lieferumfang	Scope of delivery	<b>1x Kamera, 1x Befestigungsgurt / 1x camera, 1x mounting strap</b>	

Zuverlässige Überwachungskamera mit **Farbdisplay für Bildwiedergabe**. Besonders **kompaktes und spritzwassergeschütztes Gehäuse** in unauffälligem Olivbraun.

- **Klare Farbaufnahmen** bei Tag, **Schwarzweißaufnahmen** bei Nacht
- Bildauflösung auswählbar bis max. **8 MP**
- VGA Videos bis max. **60 Sekunden** Länge einstellbar
- Serienbild (**1-3 Bilder** pro Auslösung), Timer-Funktion mit **Zeitfenster**, **Zeitrafferfunktion** (Intervall), **Passwortschutz**
- **Farbdisplay** für Menüeinstellungen und **Bildwiedergabe**
- Mehrsprachige, **intuitive** Menüführung
- Speicherung der Aufnahmen erfolgt auf SD Karte (optional)



Reliable surveillance camera with **colour display for image playback**. Very **compact and splash water proof housing** in discreet olive brown.

- **Clear colour pictures** during daytime, **black-and-white pictures** at night
- Image resolution up to max. **8 MP**
- VGA videos with up to **60 seconds** length
- Multi-shot (**1-3 photos** per trigger), **timer function**, **time lapse** (interval), **password protection**
- **Colour display** for menu settings and **image playback**
- Multilingual, **intuitive** menu navigation
- Data are stored on SD card (optional)



Modell  
Type

Artikel Nr  
Item No

GTIN13  
GTIN13

UVP €  
MSRP €

**Überwachungskamera SnapShot Limited 8 MP TFT**  
/ Surveillance camera

204473 4000461083396 89,00

**Überwachungskamera SnapShot Limited Black 8 MP TFT**  
/ Surveillance camera

204474 4000461083402 99,00



		LIMITED 8MP TFT	LIMITED BLACK 8MP TFT
Aufnahmemöglichkeit	Recording capability	<b>Bild / Video ohne Ton / photo+video without audio</b>	
Kombinierte Bild- und Videofunktion	Combined picture and video recording	-	
Anzahl LEDs / LED Typ	Number of LEDs / LED type	<b>28 IR Infrarot LEDs, 850 nm / 28 IR Infrared LEDs</b>	<b>40 unsichtbare Black Vision Infrarot LEDs, 940 nm / 40 invisible Black Vision Infrared LEDs</b>
Blitzreichweite max. ca. [m]	Flash range max. approx. [m]	<b>15</b>	
Reaktionszeit PIR Sensor ca.	Trigger speed PIR sensor approx.	<b>1,3 s</b>	
Erfassungsbereich Bewegungssensor ca.	Detection range motion sensor approx.	<b>20 m / 52°</b>	
Bildauflösung [MP]	Picture resolution [MP]	<b>3 MP real / 5 MP, 8 MP interpoliert / interpolated</b>	
Videoauflösung	Video resolution	<b>VGA (640x480)</b>	
Videolänge	Video length	<b>5 - 60 s</b>	
Versand mobil	Mobile transmission	-	
Serienbild (Bilder pro Auslösung)	Multiple shots (pictures per release)	<b>1-3</b>	
Zeitfenster pro Tag	Time frames per day	<b>1</b>	
Zeitrafferfunktion	Time lapse function	✓	
Passwortschutz	Password protection	✓	
Zeitstempel auf Bild	Time stamp on image	<b>Batteriestatus, Temperatur (°F/°C), Mondphase, Datum, Uhrzeit battery status, temperature (°F/°C), moon phase, date, time</b>	
Display	Display	<b>1,4" LCD TFT Farbdisplay / colour display</b>	
Wiedergabe im Display	Playback on display	<b>nur Bild / photo only</b>	
Speicherkarte	Memory card	<b>SD/SDHC 4 GB bis / to max. 32 GB (optional)</b>	
Stromversorgung	Power supply	<b>4x/8x Mignon AA LR6 1,5V Alkaline Batterien / batteries (optional)</b>	
Anschluss externe Batterie	Socket for external battery	✓	
Kompatibel mit DÖRR Haltesystem (Art.-Nr. 204490)	Compatible with DÖRR Holding Fixture (Item-No. 204490)	✓ <b>mit / with Uni-1 Adapter (Art.-Nr. / Item-No. 204495)</b>	
Schutzklasse	Protection class	<b>IP54</b>	
Abmessungen ca. [cm]	Dimensions approx. [cm]	<b>10 x 12,5 x 7 cm</b>	
Gewicht ohne Batterien ca. [g]	Weight without batteries approx. [g]	<b>252 g</b>	
Lieferumfang	Scope of delivery	<b>1x Kamera, 1x USB Datenkabel, 1x Befestigungsgurt 1x camera, 1x USB data cable, 1x mounting strap</b>	

Funktionale Überwachungskamera für **hohe Bildauflösung und Videos in HD Qualität**. **Kompaktes und spritzwassergeschütztes Gehäuse** in perfekt getarntem Camouflage.

- **Hochauflösende Farbaufnahmen** bei Tag, kontrastreiche **Schwarzweißaufnahmen** bei Nacht
- Bildauflösung auswählbar bis max. **12 MP**
- **Videos in HD Qualität mit Ton** bis **60 Sekunden** Länge einstellbar
- Serienbild (**1-9 Bilder** pro Auslösung), Timer-Funktion (**2 Zeitfenster** pro Tag), **Zeitrafferfunktion** (Intervall), **kombinierte Bild- und Videofunktion**, **Passwortschutz**
- **Farbdisplay** für Menüeinstellungen und **Bildwiedergabe**
- Mehrsprachige, **intuitive** Menüführung
- Speicherung der Aufnahmen erfolgt auf SD Karte (optional)



Functional surveillance camera with **high picture resolution and videos in HD quality**. **Compact and splash water proof housing** in perfectly discreet camouflage.

- **High resolution colour pictures** during daytime, contrast-rich **black-and-white pictures** at night
- Image resolution up to max. **12 MP**
- **HD videos including sound recording** with up to **60 seconds** length
- Multi-shot (**1-9 photos** per trigger), timer function with **2 work frames** per day, **time lapse** (interval), **combined image and video function**, **password protection**
- **Colour display** for menu settings and **image playback**
- Multilingual, **intuitive** menu navigation
- Data are stored on SD card (optional)



Modell  
Type

Artikel Nr  
Item No

GTIN13  
GTIN13

UVP €  
MSRP €

**Überwachungskamera SnapShot Mini Black 12 MP HD**  
/ Surveillance camera

204505 4000461083020 149,00



MINI BLACK 12MP HD

Aufnahmemöglichkeit	Recording capability	<b>Bild / Video mit Ton / Bild+Video mit Ton</b> photo / video with audio / photo+video with audio
Kombinierte Bild- und Videofunktion	Combined picture and video recording	✓
Anzahl LEDs / LED Typ	Number of LEDs / LED type	<b>40 unsichtbare Black Vision Infrarot LEDs, 940 nm</b> / 40 invisible Black Vision Infrared LEDs
Blitzreichweite max. ca. [m]	Flash range max. approx. [m]	<b>15</b>
Reaktionszeit PIR Sensor ca.	Trigger speed PIR sensor approx.	<b>0,9 s</b>
Erfassungsbereich Bewegungssensor ca.	Detection range motion sensor approx.	<b>15 m / 52°</b>
Bildauflösung [MP]	Picture resolution [MP]	<b>2 MP real / 5 MP, 8 MP, 12 MP interpoliert / interpolated</b>
Videoauflösung	Video resolution	<b>HD 720 P (1280x720) / WVGA (720x480)</b>
Videolänge	Video length	<b>10 - 60 s</b>
Versand mobil	Mobile transmission	-
Serienbild (Bilder pro Auslösung)	Multiple shots (pictures per release)	<b>1 - 9</b>
Zeitfenster pro Tag	Time frames per day	<b>2</b>
Zeitrafferfunktion	Time lapse function	✓
Passwortschutz	Password protection	✓
Zeitstempel auf Bild	Time stamp on image	<b>Kameraname, Batteriestatus, Temperatur (°F/°C), Mondphase, Datum, Uhrzeit</b> camera name, battery status, temperature (°F/°C), moon phase, date, time
Display	Display	<b>1,5" LCD TFT Farbdisplay / colour display</b>
Wiedergabe im Display	Playback on display	<b>nur Bild / photo only</b>
Speicherkarte	Memory card	<b>SD/SDHC 4 GB bis / to max. 32 GB (optional)</b>
Stromversorgung	Power supply	<b>4x/8x Mignon AA LR6 1,5V Alkaline Batterien / batteries (optional)</b>
Anschluss externe Batterie	Socket for external battery	✓
Kompatibel mit DÖRR Haltesystem (Art.-Nr. 204490)	Compatible with DÖRR Holding Fixture (Item-No. 204490)	<b>✓ mit / with Uni-1 Adapter (Art.-Nr. / Item-No. 204495)</b>
Schutzklasse	Protection class	<b>IP54</b>
Abmessungen ca. [cm]	Dimensions approx. [cm]	<b>9,8 x 12,8 x 7,5 cm</b>
Gewicht ohne Batterien ca. [g]	Weight without batteries approx. [g]	<b>260 g</b>
Lieferumfang	Scope of delivery	<b>1x Kamera, 1x USB Datenkabel, 1x Befestigungsgurt</b> 1x camera, 1x USB data cable, 1x mounting strap

Extra leistungsstarke Überwachungskamera mit **hoher Blitzreichweite und großem Erfassungsbereich**. Besonders **schnelle Reaktionszeit** mit nur **0,6 Sekunden**. **Spritzwassergeschütztes Gehäuse** in perfekt getarntem Camouflage.

- **Hochauflösende Farbaufnahmen** bei Tag, kontrastreiche **Schwarzweißaufnahmen** bei Nacht
- Bildauflösung auswählbar bis max. 12 MP
- **Videos in Full HD Qualität mit Ton bis 59 Sekunden** Länge einstellbar
- Serienbild (**1-10 Bilder** pro Auslösung), Timer-Funktion (**4 Zeitfenster** pro Tag), **Zeitrafferfunktion** (Intervall), **kombinierte Bild- und Videofunktion**, **Passwortschutz**
- **Großes Farbdisplay** für Menüeinstellungen, **Bildwiedergabe mit Zoomfunktion** und **Videowiedergabe** (Wiedergabe im Display ohne Ton)
- Mehrsprachige, **intuitive** Menüführung
- **Voreingestellte Bildaufnahme-Szenen** für benutzerfreundliche Bedienung
- Speicherung der Aufnahmen erfolgt auf SD Karte (optional)



Extra powerful surveillance camera with **high flash range and large detection zone**. Especially **fast trigger time** of only **0,6 seconds**. **Splash water proof housing** in perfectly discreet camouflage.

- **High resolution colour pictures** during daytime, contrast-rich **black-and-white** pictures at night
- Image resolution up to max. **12 MP**
- **HD videos including sound recording** with up to **59 seconds** length
- Multi-shot (**1-10 photos** per trigger), timer function with **4 work frames** per day, **time lapse** (interval), **combined image and video function**, **password protection**
- **Colour display** for menu settings and **image playback with zoom function** and **video playback** (playback in the display without sound)
- Multilingual, **intuitive** menu navigation
- **Pre-set image scenes** for user-friendly operation
- Data are stored on SD card (optional)



Modell  
Type

Artikel Nr  
Item No

GTIN13  
GTIN13

UVP €  
MSRP €

**Überwachungskamera SnapShot Extra Black 12.0i HD**  
/ Surveillance camera

204410 4000461088490 189,00





EXTRA BLACK 12.0i HD

Aufnahmemöglichkeit	Recording capability	<b>Bild / Video mit Ton / Bild+Video mit Ton</b> photo / video with audio / photo+video with audio
Kombinierte Bild- und Videofunktion	Combined picture and video recording	✓
Anzahl LEDs / LED Typ	Number of LEDs / LED type	<b>63 unsichtbare Black Vision Infrarot LEDs, 940 nm</b> / 63 invisible Black Vision Infrared LEDs
Blitzreichweite max. ca. [m]	Flash range max. approx. [m]	<b>20</b>
Reaktionszeit PIR Sensor ca.	Trigger speed PIR sensor approx.	<b>0,6 s</b>
Erfassungsbereich Bewegungssensor ca.	Detection range motion sensor approx.	<b>20 m / 58°</b>
Bildauflösung [MP]	Picture resolution [MP]	<b>1,3 MP / 3 MP real / 8 MP, 10 MP, 12 MP interpoliert / interpolated</b>
Videauflösung	Video resolution	<b>Full HD 1080 P (1920x1080) / HD 720 P (1280x720) / WVGA (848x480)</b>
Videolänge	Video length	<b>5 - 60 s</b>
Versand mobil	Mobile transmission	-
Serienbild (Bilder pro Auslösung)	Multiple shots (pictures per release)	<b>1 - 10</b>
Zeitfenster pro Tag	Time frames per day	<b>4</b>
Zeitrafferfunktion	Time lapse function	✓
Passwortschutz	Password protection	✓
Zeitstempel auf Bild	Time stamp on image	<b>Kameraname, Batteriestatus, Temperatur (°F/°C), Mondphase, Datum, Uhrzeit</b> camera name, battery status, temperature (°F/°C), moon phase, date, time
Display	Display	<b>2" LCD TFT Farbdisplay / colour display</b>
Wiedergabe im Display	Playback on display	<b>Bild mit Zoomfunktion und Video ohne Ton</b> photo with zoom function, video without audio
Speicherkarte	Memory card	<b>SD/SDHC 4 GB bis / to max. 32 GB (optional)</b>
Stromversorgung	Power supply	<b>4x/8x/12x Mignon AA LR6 1,5V Alkaline Batterien / batteries (optional)</b>
Anschluss externe Batterie	Socket for external battery	✓
Kompatibel mit DÖRR Haltesystem (Art.-Nr. 204490)	Compatible with DÖRR Holding Fixture (Item-No. 204490)	✓
Schutzklasse	Protection class	<b>IP54</b>
Abmessungen ca. [cm]	Dimensions approx. [cm]	<b>11,5 x 14,6 x 6,7 cm</b>
Gewicht ohne Batterien ca. [g]	Weight without batteries approx. [g]	<b>390 g</b>
Lieferumfang	Scope of delivery	<b>1x Kamera, 1x Befestigungsgurt</b> 1x camera, 1x mounting strap



Nutzen Sie das **DÖRR Solarpanel SP-1500 mit integriertem 1500 mAh Li-Ion Akku** für eine **nachhaltige und erheblich verlängerte Laufzeit** Ihrer Überwachungskamera **DÖRR SnapShot Cloud 4G** oder anderer Geräte die über einen passenden **12 Volt Anschluss** verfügen.

Das fortschrittliche Solarpanel mit **2 Watt maximaler Ausgangsleistung** benötigt keine direkte Sonneneinstrahlung – auch bei trübem Wetter und im Winter produziert die Solarzelle ausreichend Energie. Einer durchgängig autarken Überwachung steht nichts mehr im Wege. Geschützt nach **IP54** trotz das Solarpanel selbst widrigen Wetterbedingungen. Mit der mitgelieferten **Halterung** lässt sich das Solarpanel entweder fest an einer Wand verschrauben oder mit Hilfe des **Befestigungsgurts** an einen Baum befestigen. Durch die beweglichen Gelenke der Halterung richten Sie das Solarpanel in Richtung Sonne aus.

Use the **DÖRR Solar Panel SP-1500 with internal 1500 mAh Li-Ion battery** for a **sustainable and significant longer runtime** of your surveillance camera **DÖRR SnapShot Cloud 4G** or other devices with **12 Volt socket**.

The advanced solar panel with a **maximum output power of 2 Watts** does not require direct sunlight – it produces enough energy even during dismal weather and in winter time. This makes a continuously autarkic surveillance possible. Protected according to **IP54** protection class the solar panel defies even bad weather conditions. With the supplied **bracket**, the solar panel can either be firmly screwed to a wall or attached to a tree using the **mounting strap**. Adjust the solar panel towards the sun with the movable joints of the bracket.

### SP-1500 12V

Akku	Rechargeable Battery	<b>Eingebauter Lithium Ion Akku 1500 mAh, 7,4V / built-in Lithium Ion battery</b>
Ausgangsstrom max.	Output current max.	<b>1600 mA</b>
Steckverbindung	Connecting cable	<b>Hohlstecker 4,0 x 1,7 x 10 mm (DC 2,1) / DC barrel connectors</b>
Netzteil	Power adapter	<b>Input: AC100-240 V ~50/60 Hz 0,8 A Output: 12 V, 2 A</b>
Kabellänge ca. [m]	Cable length approx. [m]	<b>1,50 m (Netzteil und Verbindungskabel / AC adapter and connecting cable)</b>
Schutzklasse	Protection class	<b>IP54</b>
Anschlussgewinde 1/4"	Thread mount 1/4"	<b>√ 2x</b>
Gehäuse	Housing	<b>Robustes Kunststoffgehäuse / robust plastic housing</b>
Außenmaße ca. [cm]	Outer dimensions approx. [cm]	<b>15,5 x 3 x 14 cm</b>
Gewicht ca. [g]	Weight approx. [g]	<b>338</b>
Lieferumfang	Scope of delivery	<b>1x Solarpanel, 1x Netzteil, 1x Verbindungskabel, 2x Gummischutzkappen, 1x Montage, 1x Inbus, 3x Schrauben/Dübel, 1x Befestigungsgurt / 1x solar panel, 1x power adapter, 1x connecting cable, 2x rubber cover, 1x bracket, 1x allen key, 3x screws/ dowels, 1x mounting strap</b>

<b>Solarpanel SP-1500 12V</b> / Solar panel	204442	4000461098642	69,90
--	--------	---------------	-------

Artikel Nr	GTIN13	UVP €
Item No	GTIN13	MSRP €



**BLEI AKKU 6V/4,5Ah**

FÜR WILDKAMERAS/FUTTERSTREUER

Mit diesem **6V/4,5Ah Blei Akku** können Sie die Laufzeit Ihrer Überwachungskamera um ein Vielfaches verlängern. Perfekt für die Anwendung mit unseren **DÖRR Wildkameras sowie unserem DÖRR Futterstreuer**. Dieser VRLA (Valve Regulated Lead Acid) Akkumulator ist versiegelt und kann nicht auslaufen und ist wartungsfrei. Der Einbau kann in verschiedenen Lagen auch seitlich oder schräg erfolgen. Geladen werden kann der Blei Akku mit haushaltsüblichen Automatikladegeräten für Motorräder oder Autobatterieladegeräten mit 6 Volt Funktion (optional im Handel erhältlich).

- Abmessungen ca. 7 x 10,6 x 4,7 cm
- Gewicht ca. 820 g

**VRLA BATTERY 6V/4,5Ah**

FOR GAME CAMERAS/FEEDER

With this **6V/4,5Ah lead battery** you can extend the runtime of your camera significantly. It is perfect to use in combination with our **DÖRR game cameras and the DÖRR automatic feeder**. This VRLA (Valve Regulated Lead Acid) battery is sealed, may not leak and is maintenance-free. It may be installed in many positions, even lateral or tilted. Charge the lead battery with a household automatic charger for motorcycles or a car battery charger with 6 Volt function (optionally available in stores).

- Dimensions approx. 7 x 10,6 x 4,7 cm
- Weight approx. 820 g



Artikel Nr Item No	GTIN13 GTIN13	UVP € MSRP €
204349	4260030442331	16,90

**BLEI AKKU 12V/12Ah**

FÜR SNAPSHOT 4G, 3G, EXTRA 12.0

Mit diesem **12V/12Ah Blei Akku** können Sie die Laufzeit Ihrer Überwachungskamera um ein Vielfaches verlängern. Perfekt für die Anwendung mit unseren **DÖRR Wildkameras SnapShot Cloud 4G, SnapShot Mobil 3G sowie SnapShot Extra Black 12.0i HD**. Dieser SLA (Sealed Lead Acid) Akkumulator ist versiegelt und kann nicht auslaufen und ist wartungsfrei. Der Einbau kann in verschiedenen Lagen auch seitlich oder schräg erfolgen. Geladen werden kann der Blei Akku mit haushaltsüblichen Automatikladegeräten für Motorräder oder Autobatterieladegeräten (optional im Handel erhältlich).

- Abmessungen ca. 15,1 x 9,8 x 9,8 cm
- Gewicht ca. 3.750 g

**SLA BATTERY 12V/12Ah**

FOR SNAPSHOT 4G, 3G, EXTRA 12.0

With this **12V/12Ah lead battery** you can extend the runtime of your surveillance camera significantly. It is perfect to use in combination with our **DÖRR game cameras SnapShot Cloud 4G, SnapShot Mobil 3G and SnapShot Extra Black 12.0i HD**. This SLA (Sealed Lead Acid) battery is sealed, may not leak and is maintenance-free. It may be installed in many positions, even lateral or tilted. Charge the lead battery with a household automatic charger for motorcycles or a car battery charger (optionally available in stores).

- Dimensions approx. 15,1 x 9,8 x 9,8 cm
- Weight approx. 3.750 g



Artikel Nr Item No	GTIN13 GTIN13	UVP € MSRP €
204347	4260030442492	39,90

DER ANSCHLUSS ERFOLGT ÜBER UNSER ZBEHÖRKABEL:

**BATTERIEKABEL 2M**

FÜR SNAPSHOT KAMERAS

mit Flachstecker Faston F1 Nr. 187/4,75 mm

USE OUR ACCESSORY CABLE FOR THE CONNECTION:

**BATTERY CABLE 2M**

FOR SNAPSHOT CAMERAS

with flat plug Faston F1 Nr. 187/4,75 mm



Artikel Nr Item No	GTIN13 GTIN13	UVP € MSRP €
204363	4000461049101	11,90

**NETZTEIL 6V, 2A**

für SnapShot Kameras

**AC ADAPTER 6V, 2A**

for SnapShot cameras

Artikel Nr Item No	GTIN13 GTIN13	UVP € MSRP €
204407	4000461071164	19,90

**NETZTEIL 12V, 2A**

für SnapShot Cloud 4G kompatibel mit SnapShot 3G, Extra 12.0



**AC ADAPTER 12V, 2A**

for SnapShot Cloud 4G compatible with SnapShot 3G, Extra 12.0

Artikel Nr Item No	GTIN13 GTIN13	UVP € MSRP €
204441	4000461098635	12,90



## MASTER LOCK PYTHON

KABELSCHLOSS

Schützt Überwachungs- und Wildkameras vor Diebstahl.

- Wetterfest durch Vinylbeschichtung
- Abmessungen ca. 180 cm x 8 mm
- Gewicht ca. 380 g

## MASTER LOCK PYTHON

LOCKING CABLE

Protects game and surveillance camera from theft.

- Weatherproof Vinyl coating
- Dimensions approx. 180 cm x 8 mm
- Weight approx. 380 g

Artikel Nr Item No	GTIN13	UVP € MSRP €
204450 camouflage /camouflage	0071649223686	39,90
204451 schwarz /black	3520190922649	29,90

Wetterfeste und rostfreie Metallschutzgehäuse „Made in Germany“ – beugen Diebstahl und Vandalismus vor und schützen Ihre Überwachungskamera vor Witterungseinflüssen.

- Elektrolytisch verzinktes Feinblech in Güte DC01 + ZE25/25 APC, pulverbeschichtet
- Farbe: olivgrün (RAL 6014 matt)



## GH-M METALLSCHUTZGEHÄUSE

Passend für SnapShot Limited 5.0 S + Black 5.0 S  
SnapShot Limited 8 MP TFT + Black 8 MP TFT  
SnapShot Mini 12 MP HD + Black 12 MP HD

- Abmessungen ca. 12,1 x 16 x 7,5 cm
- Gewicht ca. 770 g

## GH-M METAL HOUSING

Suitable for SnapShot Limited 5.0 S + Black 5.0 S  
SnapShot Limited 8 MP TFT + Black 8 MP TFT  
SnapShot Mini 12 MP HD + Black 12 MP HD

- Dimensions approx. 12,1 x 16 x 7,5 cm
- Weight approx. 770 g

Artikel Nr Item No	GTIN13	UVP € MSRP €
204467	4000461082610	59,00

Weatherproof and stainless metal housings "Made in Germany" – prevent theft and vandalism and protect your surveillance camera against influences of weather.

- Electrolytically galvanised sheet metal in grade DC01 + ZE 25/25 APC, powder-coated
- Colour: olive green (RAL 6014 matt)



## GH-2 METALLSCHUTZGEHÄUSE

Passend für SnapShot Extra Black 12.0i HD  
SnapShot Multi Mobil 3G 16 MP HD  
SnapShot Mobil Black 5.1 SMS

- Abmessungen ca. 13,6 x 19,2 x 7,5 cm
- Gewicht ca. 1.030 g

## GH-2 METAL HOUSING

Suitable for SnapShot Extra Black 12.0i HD  
SnapShot Multi Mobil 3G 16 MP HD  
SnapShot Mobil Black 5.1 SMS

- Dimensions approx. 13,6 x 19,2 x 7,5 cm
- Weight approx. 1.030 g

Artikel Nr Item No	GTIN13	UVP € MSRP €
204464	4000461091650	69,00



**GH-4** METALLSCHUTZGEHÄUSE

Passend für **SnapShot Cloud 4G**

- Abmessungen ca. 13,6 x 19,2 x 7,5 cm
- Gewicht ca. 1.003 g

**GH-4** METAL HOUSING



Suitable for **SnapShot Cloud 4G**

- Dimensions approx. 13,6 x 19,2 x 7,5 cm
- Weight approx. 1.003 g

Artikel Nr	GTIN13	UVP €
Item No	GTIN13	MSRP €
204463	4000461098611	69,90

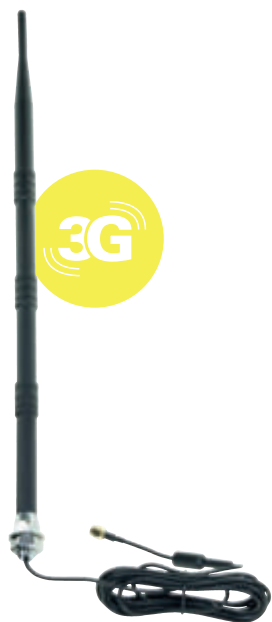

## GSM/3G ANTENNE MIT KABEL 3 M FÜR SNAPSHOT MOBIL 5.1, MULTI 3G 16 MP HD

Mit dem extra langen Kabel kann die Antenne exponiert angebracht werden und sorgt so für hervorragenden Empfang. Ideal für Regionen mit schwacher Netzabdeckung.

- Frequenzbereiche 824 - 960 MHz, 1710 - 2200 MHz
- Antennengewinn 13 dBi
- Impedanz 50 Ω
- Betriebstemperatur -20 bis 65°C
- Kabellänge 3 m
- Antennenhöhe 45,5 cm
- Gewicht 238 g
- Inklusive Montageplatte und Schrauben
- Wasserdichtes Antennengehäuse

## GSM/3G DIRECTIONAL ANTENNA WITH 3 M CABLE

FOR SNAPSHOT MOBIL 5.1, MULTI 3G 16 MP HD

The extra-long cable allows mounting of the antenna in exposed position. This guarantees perfect reception. Ideal for areas with low network coverage.

- Frequency ranges 824 - 960 MHz, 1710 - 2200 MHz
- Antenna gain 13 dBi
- Impedance 50 Ω
- Operation temperature -20 to 65°C
- Cable length 3 m
- Antenna height 45,5 cm
- Weight 238 g
- Includes mounting plate and screws
- Waterproof antenna housing

Artikel Nr	GTIN13	UVP €
Item No	GTIN13	MSRP €
204416	4000461080579	34,90



## HALTESYSTEM MULTI FÜR SNAPSHOT

Das patentierte DÖRR Haltesystem ermöglicht eine sehr schnelle und einfache Montage der Kameras an Bäumen, Wänden uvm. Die Kamera rastet im Haltesystem ein, hält sicher und ist für einen Standortwechsel rasch wieder entnommen. Der Kugelkopf mit Feststellschraube sorgt für eine flexible Ausrichtung der Kamera. Die Halterung ist um 360° drehbar und 30° in alle Richtungen neigbar.

- Abmessungen: ca. 10,5 x 6 x 7 cm
- Gewicht: 110 g, Farbe: camouflage

## HOLDING FIXTURE MULTI FOR SNAPSHOT

The patented DÖRR holding fixture is designed for fast and easy mounting of cameras at trees, walls and more. The camera clicks into the holding fixture; it is held firmly and can be removed for a fast change of the place of action. Thanks to the ball head, the camera can be directed with great flexibility. The fixture's ball head is rotatable by 360° and swivels up to 30° in all directions.

- Measurements: approx. 10,5 x 6, x 7 cm
- Weight: 110 g, colour: camouflage

Artikel Nr	GTIN13	UVP €
Item No	GTIN13	MSRP €
204490	4000461080425	16,90

## UNIVERSALADAPTER UN1-1 FÜR HALTESYSTEM

Passend für alle Wild- und Überwachungskameras, die über ein 1/4 Zoll Anschlussgewinde verfügen. Kann mit dem patentierten DÖRR Haltesystem oder Universal Befestigungsgurt BG-150 (beides optional) montiert werden.

- Abmessungen ca. 11,5 x 8 x 7,3 cm
- Gewicht: 90 g; Farbe: oliv

**i** Der Abstand zwischen der Kamerarückseite zum Anschlussgewinde darf max. 36 mm betragen.

## UNIVERSAL ADAPTER UN1-1 FOR HOLDING FIXTURE

Suitable for all game and surveillance camera featuring a 1/4" connector screw mount. Can be mounted on the patented DÖRR holding fixture or with the universal fixing belt BG-150 (both optional).

- Measurements: approx. 11,5 x 8 x 7,3 cm
- Weight: 90 g; colour: olive

**i** The distance between the rear side of camera and the screw mount should not exceed 36 mm.

Artikel Nr	GTIN13	UVP €
Item No	GTIN13	MSRP €
204495	4000461081569	12,90

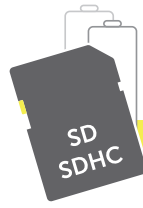

**i** Für unser Angebot an passenden und zuverlässigen **Speicherkarten und Mignon AA Batterien** zur Verwendung mit unseren Wildkameras besuchen Sie bitte unsere Website:

[doerr-outdoor.de/](http://doerr-outdoor.de/)

**i** For our range of compatible and reliable **memory cards and Mignon AA batteries** for use with our game cameras, please visit our website:

[doerr-outdoor.de/en-us/](http://doerr-outdoor.de/en-us/)



**UNIVERSAL BEFESTIGUNGSGURT**

BG-150

Befestigungsgurt mit komfortablem Klemmverschluss für DÖRR Haltesystem SnapShot Multi und alle Wild- und Überwachungskameras mit Gurtdurchführung.

- Abmessungen: ca. 150 x 2,5 cm
- Gewicht: 41 g; Farbe: schwarz

**UNIVERSAL FIXING BELT**

BG-150

Fixing belt with comfortable clip closure. Suitable for the DÖRR SnapShot Multi Holding Fixture and all game and surveillance cameras featuring a belt loop.

- Measurements: 150 x 2,5 cm
- Weight: 41 g; colour: black



Artikel Nr	GTIN13	UVP €
Item No	GTIN13	MSRP €
204497	4000461082023	4,99



**MINI KUGELKOPF**

MK-48

Ideal zum Ausrichten von Kameras in Kombination mit der DÖRR Baumschraube für Wildkameras.

- Höhe: 4,8 cm, Kugeldurchmesser: ø 22 mm
- Gewicht: 42 g
- Max. Belastbarkeit: 1,5 kg
- Kameraaufnahme: ¼"
- Stativgewinde: ¼"

**MINI BALL HEAD**

MK-48

In combination with DÖRR ¼" tree screw – game cameras can be aligned more precisely.

- Height: 4,8 cm, ball diameter: ø 22 mm
- Weight: 42 g
- Max. load capacity: 1,5 kg
- Camera mount: ¼"
- Tripod mount: ¼"

Artikel Nr	GTIN13	UVP €
Item No	GTIN13	MSRP €
386015	4000461078927	9,90



**BAUMSCHRAUBE ¼"**

Zur Montage Ihrer Wild- und Überwachungskamera einfach in einen Baum einschrauben. Passend für alle gängigen Wild- und Überwachungskameras mit ¼" Anschlussgewinde.

- Abmessungen: 19 x 7,6 cm, ø 8 mm
- Gewicht: 112 g

**TREE SCREW ¼"**

To mount your game or surveillance camera, simply screw into tree. Suitable for all game and surveillance cameras with ¼" socket.

- Measurements: 19 x 7,6 cm, ø 8 mm
- Weight: 112 g

Artikel Nr	GTIN13	UVP €
Item No	GTIN13	MSRP €
204465	4000461078941	14,90

Die Zielfernrohre unserer Milan XP Serie erfüllen höchste Ansprüche der Anwender – sie sind für universellen Einsatz auf der Jagd und beim Schießsport konzipiert.

Bei der Herstellung werden sorgfältig abgestimmte Komponenten eingesetzt. Dies garantiert eine überdurchschnittlich gute und kontrastreiche Bildwiedergabe, selbst in der Dämmerung oder bei schlechten Lichtverhältnissen. Die robuste, funktionale Technik kommt im exklusiven, modernen Design.

### ABSEHEN

Typ 4A oder Mill Dot. Die Absehen in der zweiten Bildebene vergrößern sich nicht, die Sicht bleibt somit immer gleich präzise.

### BELEUCHTUNG

Zuschaltbarer elektronischer roter Leuchtpunkt für präzisere Zielerfassung in der Dämmerung. In 7 Stufen einstellbar, mit Abschaltautomatik nach 2 h.

- Dioptrien-Einstellbereich +/-2 dtr
- Beschlagsfrei durch Nitrogengas Füllung
- Wasserdicht nach Schutzart IPX 7 (1 m / 30 min)
- Stromversorgung mit 1 CR-2032 Batterie (im Lieferumfang enthalten)
- Lieferung mit Schutzkappen für Okular und Objektiv sowie Mikrofaser Reinigungstuch



The riflescopes of our Milan XP series meet the highest demands of users – they are designed for universal use in hunting and shooting sports.

Well-selected components are used for their production. They ensure an outstanding image reproduction with rich contrasts, even at dawn or low visibility. Robust and functional technics are packed in an exclusive, modern design.

### RETICLES

Type 4A or Mill dot. The reticles in the second image focal plane do not increase size, so sight remains equally precise.

### ILLUMINATION

Electronic red dot for a more precise target recognition in the dawn. 7 steps adjustable, auto power off after 2 h.

- Dioptre adjustment +/-2 dptrs
- Fogging-free due to Nitrogen filling
- Waterproof according to protection class IPX 7 (1 m / 30 min)
- Energy source: 1x CR-2032 battery (included)
- Supplied with ocular and objective caps and microfibre cleaning tissue

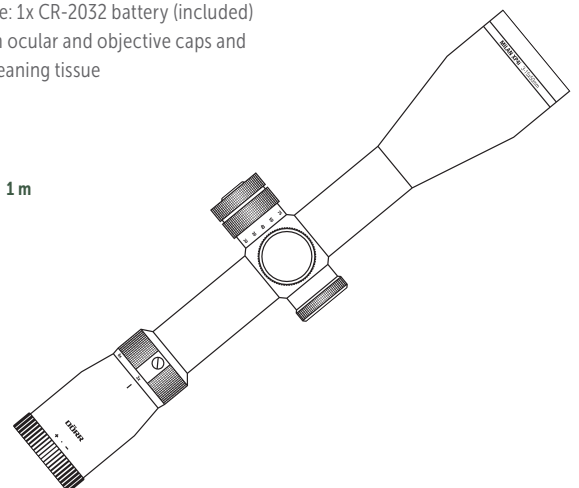





ZIELFERNROHR	RIFLESCOPE	Milan XP 4i 1-6x24	Milan XP 4i 2-12x42	Milan XP 4i 3-15x50	Milan XP MDi 3-15x50	Milan XP 4i 3-18x56
Vergößerung	Magnification	1 - 6x	2 - 12x	3 - 15x	3 - 15x	3 - 18x
Objektivdurchmesser	Objective lens diameter	24 mm	42 mm	50 mm	50 mm	56 mm
Dämmerungszahl	Twilight performance	4,9 - 12	9,17 - 22,45	12,25 - 27,39	12,25 - 27,39	12,96 - 31,75
Sehfeld m/100 m	Field of view m/100 m	39,8 m - 6,8 m	20,1 m - 3,5 m	12,8 m - 2,8 m	12,8 m - 2,8 m	13,3 m - 2,3 m
Parallaxausgleich	Parallax compensation	nein / no	nein / no	10 - ∞ m	10 - ∞ m	10 - ∞ m
Austrittspupille	Exit pupil	9,6 - 4,0 mm	24,7 - 4,2 mm	16,6 - 3,3 mm	16,6 - 3,3 mm	11,3 - 3,11 mm
Augenabstand	Eye relief	95 mm	86 mm	100 mm	100 mm	90 mm
Absehen	Reticle	4A Leuchtpunkt / 4A light dot	4A Leuchtpunkt / 4A light dot	4A Leuchtpunkt / 4A light dot	Mill Dot Leuchtpunkt / Mill Dot light dot	4A Leuchtpunkt / 4A light dot
Absehen Lage	Reticle position	2. Bildebene / 2nd image focal plane				
Absehen Verstellung	Reticle adjustment	1 Click = 1/4 MOA				
Absehen Verstellung in mm	Reticle adjustment in mm	1 Click = 7,3 mm bei / at 100 m				
Max. Stellweg Höhe/Seite	Max. elevation/windage adjustment range	160 MOA	110 MOA	60 MOA	60 MOA	60 MOA
Absehenbeleuchtung	Reticle illumination	Rotpunkt / Red dot	Rotpunkt / Red dot	Rotpunkt / Red dot	Red Cross / Red cross	Rotpunkt / Red dot
Rohrdurchmesser	Tube diameter	30 mm				
Länge ca. [cm]	Length approx. [cm]	28,2 cm	32,6 cm	36,3 cm	36,3 cm	36,3 cm
Gewicht ca. [g]	Weight approx. [g]	499 g	588 g	704 g	704 g	761 g
Artikel Nr	Item No	<b>900500</b>	<b>900501</b>	<b>900502</b>	<b>900503</b>	<b>900504</b>
GTIN13	GTIN13	4000461088735	4000461088742	4000461088759	4000461088766	4000461088773
UVP €	MSRP €	449,00	479,00	529,00	529,00	549,00



Die Milan XP Dachkant-Ferngläser bietet eine Vielzahl an Glasgrößen – passend für vielfältige Beobachtungen bei der Jagd oder bei Ausflügen in die Natur. Ergonomische, kompakte Bauform im klassischen Design. Mit der geriffelten Gummiermierung sind die Ferngläser bestens stoßgeschützt, geräuscharm und griffig bei jeder Witterung. Die Fokussierung über Mitteltrieb erlaubt beidseitiges, schnelles und präzises Scharfstellen.

Die hervorragenden Optiken mit Mehrschicht- und Phasenvergütung und BAK-4 Prismen garantieren optische Höchstleistung mit einer bemerkenswert hohen Lichtdurchlässigkeit von 78%. Bei Ihren Beobachtungen erhalten Sie helle, brillante und scharfe Bilder mit optimalem Farbkontrast und klaren Konturen, selbst bei schlechten Sichtverhältnissen und einsetzender Dämmerung. Ermüdungsfreie Beobachtungen durch den großen Augenabstand.

#### WEITERE MERKMALE

- Dioptrienausgleich -4/+4
- Beschlagsfrei
- Druckwasserdicht bis zu 0,5 m durch Argon Gas-Füllung
- Herausdrehbare Augenmuscheln für Brillenträger
- ¼" Stativanschluss
- Gehäuse schwarz, aus ABS
- Lieferung mit Tasche und Umhängegurt



The Milan XP roof prism binocular series offers a great choice of binocular sizes – great for manifold observations on the hunt or nature strolls. Classical, compact and ergonomically shaped design. The corrugated rubber armour makes the binoculars soundless, shockproof and handy independent of weather conditions. Fast and precise focusing for both sides is granted by the centre focus wheel.

The high-quality phase and multicoated optics and high-grade BAK-4 prisms achieve highest optical performance with a remarkably high light transmission of 78%. For your observations, this means bright views of rich contrast and a high depth of field as well as natural colours even at low visibility. Long-eye relief ensures strain free observations.

#### MORE FEATURES

- Dioptre adjustment -4/+4
- Fogging-free
- Water pressure proof down to 0,5 m due to Argon gas filling
- Twist-up eye-cups for eyeglass wearers
- ¼" tripod socket
- Black ABS housing
- Supplied with case and neck strap





**MILAN XP 8x26** NEW

Abmessungen / measurements 11,7 x 11,5 x 4 cm  
Gewicht / weight 325 g

**MILAN XP 10x26** NEW

Abmessungen / measurements 11,7 x 11,5 x 4 cm  
Gewicht / weight 325 g

**MILAN XP 8x34**

Abmessungen / measurements 13 x 12,5 x 4,6 cm  
Gewicht / weight 460 g

**MILAN XP 10x34** NEW

Abmessungen / measurements 13 x 12,5 x 4,6 cm  
Gewicht / weight 450 g



Modell Type	Vergrößerung Magnification	Objektiv-ø Lens-ø	Lichtstärke Relative brightness	Dämmerungszahl Twilight performance	Austrittspupille Exit pupil	Sehfeld auf 1000m Field of view at 1000 m	Naheinstellung Close focus	Pupillendistanz Pupil distance	Augenabstand Eye relief	Artikel Nr Item No	GTIN13 GTIN13	UVP € MSRP €
<b>8x26</b>	8x	26 mm	10,6	14,4	3,25 mm	118 m	3m	56-76 mm	16 mm	533487	4000461094163	129,00
<b>10x26</b>	10x	26 mm	6,8	16,1	2,6 mm	98 m	3 m	56-76 mm	14,1 mm	533488	4000461094170	129,00
<b>8x34</b>	8x	34 mm	18,1	16,5	4,2 mm	124 m	3 m	56-76 mm	17,4 mm	533480	4000461088100	199,00
<b>10x34</b>	10x	34 mm	11,6	18,4	3,3 mm	106 m	3 m	56-76 mm	16 mm	533489	4000461094187	199,00



### MILAN XP 8x42

Abmessungen / measurements 14,5 x 13,5 x 5,4 cm  
Gewicht / weight 670 g

### MILAN XP 10x42

Abmessungen / measurements 14,5 x 13,5 x 5,4 cm  
Gewicht / weight 645 g

### MILAN XP 10x50

Abmessungen / measurements 17 x 14 x 6,5 cm  
Gewicht / weight 875 g

### MILAN XP 12x50

Abmessungen / measurements 17 x 14 x 6,5 cm  
Gewicht / weight 850 g



Modell Type	Vergrößerung Magnification	Objektiv-ø Lens-ø	Lichtstärke Relative brightness	Dämmerungszahl Twilight performance	Austrittspupille Exit pupil	Sehfeld auf 1000 m Field of view at 1000 m	Naheinstellung Close focus	Pupillendistanz Pupil distance	Augenabstand Eye relief	Artikel Nr Item No	GTIN13 GTIN13	UVP € MSRP €
<b>8x42</b>	8x	42 mm	27,6	18,3	5,2 mm	125 m	2 m	56-76 mm	17,3 mm	533481	4000461088117	239,00
<b>10x42</b>	10x	42 mm	17,6	20,5	4,2 mm	106 m	2 m	56-76 mm	16,1 mm	533482	4000461088124	239,00
<b>10x50</b>	10x	50 mm	25	22,4	5 mm	101 m	2,5 m	56-76 mm	17 mm	533483	4000461088131	289,00
<b>12x50</b>	12x	50 mm	17,4	24,5	4,1 mm	86 m	3 m	56-76 mm	16 mm	533484	4000461088148	289,00



**MILAN XP 8x56**

Abmessungen / measurements 16,8 x 14,8 x 6,8 cm  
 Gewicht / weight 1020 g

**MILAN XP 10x56** NEW

Abmessungen / measurements 16,8 x 14,8 x 6,8 cm  
 Gewicht / weight 870 g



Modell Type	Vergrößerung Magnification	Objektiv-ø Lens-ø	Lichtstärke Relative brightness	Dämmerungszahl Twilight performance	Austrittspupille Exit pupil	Sehfeld auf 1000m Field of view at 1000 m	Naheinstellung Close focus	Pupillendistanz Pupil distance	Augenabstand Eye relief	Artikel Nr Item No	GTIN13 GTIN13	UVP € MSRP €
<b>8x56</b>	8x	56 mm	49	21,1	7 mm	112 m	3 m	60-76 mm	19,8 mm	533485	4000461088155	329,00
<b>10x56</b>	10x	56 mm	31,4	23,7	5,6 mm	106 m	3 m	60-76 mm	18,1 mm	533486	4000461094156	329,00



Die Ferngläser sind konzipiert für anspruchsvolle Anwender in den Bereichen Jagd und Naturbeobachtungen. Hier trifft höchste Qualität auf kompaktes Design mit wohl ausgewählten Features für pure Freude beim Beobachten.

Perfekte Handhabung mit ABS-Gummiarmierung, schnelles lautloses Fokussieren über den Mitteltrieb. Erleben Sie spannende Beobachtungen mit atemberaubend brillanten Bildeindrücken von hervorragender Schärfe, reflexfrei und in naturgetreuen Farben über das gesamte Sehfeld. Selbst bei schlechten Sichtverhältnissen und in der Dämmerung bleibt die Sicht klar und hell. Die vollmehrschichtvergüteten Linsen (FMC) und BAK-4 Prismen sowie eine dielektrische Antireflex-Beschichtung der Prismen gewährleistet eine extrem hohe Lichtdurchlässigkeit.

#### WEITERE MERKMALE

- Herausdrehbare Augenmuscheln für Brillenträger
- Großzügiger Dioptrien-Einstellbereich -4/+8 dtr.
- Kurze Naheinstellung
- Beschlagfreie Optiken durch Stickstofffüllung
- Einsatztemperatur von -5°C bis +60°C
- Druckwasserdicht bis 1m
- ¼" Stativanschluss



The binoculars are designed to approach demanding users in the field of hunting and nature observation. Superior quality meets compact design and well selected features to ensure the pure joy of observation.

Perfect handling with ABS rubber armour. Fast and soundless focusing with centre focus wheel. Experience exciting observations with breathtaking viewing impressions, brilliant and of excellent sharpness and colour fidelity over the full field of view. Even at low visibility and dawn the view remains clear and bright. The fully multi coated lenses and BAK-4 prisms as well as the dielectric anti reflex coating of the prisms ensure extremely high light transmission.

#### MORE FEATURES

- Twist-up eye-cups for eye-glass wearers
- Large dioptre adjustment range -4/-8 dptrs
- Short close-focus range
- Nitrogen gas filling for fogging-free optics
- Operating temperature from -5°C to +60°C
- Water-pressure proof down to 1m
- ¼" tripod socket





**BUSSARD I 8x25 & 10x25** POCKET

Kompakt und leistungsstarke Taschenferngläser für unterwegs. Mit einer **Lichtdurchlässigkeit > 80%** bestens geeignet für Naturbeobachtungen, auch bei schlechtem Wetter.  
Lieferung inklusive Tasche, Umhängeriemern.

Compact and high performing pocket binoculars to go. Given the **light transmission > 80%** the binoculars are well-suited for nature observations, even at bad weather conditions.  
Supplied with case, carrying strap.

Abmessungen / measurements 10 x 11 x 3,5 cm  
Gewicht / weight 300 g

**BUSSARD I 8x32 & 10x32** DACHKANT / ROOF PRISM

Leicht und leistungsstark! Handliche Ferngläser mit großem Sehfeld und **hoher Lichtdurchlässigkeit > 87%**. Bestens geeignet für Vogel- und Naturbeobachtungen.  
Lieferung inklusive Tasche, Umhängeriemern, Okular- und Objektivschutzdeckeln.

Lightweight and high performing! Handy binoculars with large field of view and **high light transmission > 87%**. Well-suited for bird and nature observations.  
Supplied with case, carrying strap, ocular cap and objective lens caps.

Abmessungen / measurements 12,5 x 11 x 4,5 cm  
Gewicht / weight 470 g

Modell Type	Vergrößerung Magnification	Objektiv-ø Lens-ø	Lichtstärke Relative brightness	Dämmerungszahl Twilight performance	Austrittspupille Exit pupil	Sehfeld auf 1000m Field of view at 1000 m	Naheinstellung Close focus	Pupillendistanz Pupil distance	Augenabstand Eye relief	Artikel Nr Item No	GTIN13 GTIN13	UVP € MSRP €
<b>8x25</b> grün /green	8x	25 mm	9,76	14,1	3,1 mm	119 m	1,5 m	50-73 mm	15,5 mm	533520	4000461079177	189,00
<b>10x25</b> grün /green	10x	25 mm	6,25	15,8	2,5 mm	96 m	1,5 m	50-73 mm	15,5 mm	533521	4000461079184	199,00
<b>8x32</b> grün /green	8x	32 mm	16	16	4,0 mm	131 m	1,5 m	50-73 mm	16,0 mm	533522	4000461079191	289,00
<b>10x32</b> grün /green	10x	32 mm	10	17,9	3,2 mm	96 m	1,5 m	50-73 mm	15,0 mm	533523	4000461079207	299,00



### BUSSARD I 8x42 & 10x42 DACHKANT / ROOF PRISM

**Extrem hohe Lichtdurchlässigkeit > 87%** – daher perfekt geeignet für die Jagd und Naturbeobachtungen in der Dämmerung oder bei Nacht.  
Lieferung inklusive Tasche, Umhängeriemens, Okular- & Objektivschutzdeckeln.

**Extremely high light transmission > 87%** – therefore perfectly suited for hunting and nature observation at dawn or in the dark.  
Supplied with case, carrying strap, ocular cap and objective lens caps.

Abmessungen / measurements 14 x 13 x 5,3 cm  
Gewicht / weight 700 g

Modell Type	Vergößerung Magnification	Objektiv-ø Lens-ø	Lichtstärke Relative brightness	Dämmerungszahl Twilight performance	Austrittspupille Exit pupil	Sehfeld auf 1000 m Field of view at 1000 m	Naheinstellung Close focus	Pupillendistanz Pupil distance	Augenabstand Eye relief	Artikel Nr Item No	GTIN13	UVP € MSRP €
<b>8x42</b> schwarz /black	8x	42 mm	27,5	18,3	5,3 mm	129 m	1,5 m	58-73 mm	18,0 mm	533514	4000461079054	329,00
<b>10x42</b> grün /green	10x	42 mm	17,64	20,5	4,2 mm	114 m	1,5 m	58-73 mm	18,0 mm	533525	4000461079221	349,00





**BUSSARD I 8x56 & 10x56** DACHKANT / ROOF PRISM

Große Ferngläser mit **extrem hoher Lichtdurchlässigkeit > 87%**. Perfekt geeignet für die Jagd und Naturbeobachtungen in der Dämmerung oder bei Nacht. Lieferung inklusive Tasche, Umhängeriemchen, Okular- & Objektivschutzdeckeln.

Large binoculars with **extremely high light transmission > 87%**. Perfectly suited for hunting and nature observation at dawn or in the dark. Supplied with case, carrying strap, ocular cap and objective lens caps.

Abmessungen / measurements 18 x 14,5 x 6 cm  
Gewicht / weight 1200 g

Modell Type	Vergrößerung Magnification	Objektiv-ø Lens-ø	Lichtstärke Relative brightness	Dämmerungszahl Twilight performance	Austrittspupille Exit pupil	Sehfeld auf 1000 m Field of view at 1000 m	Naheinstellung Close focus	Pupillendistanz Pupil distance	Augenabstand Eye relief	Artikel Nr Item No	GTIN13 GTIN13	UVP € MSRP €
<b>8x56</b> schwarz /black	8x	56 mm	49	21,2	7,0 mm	114 m	2,5 m	59-76 mm	23,0 mm	533516	4000461079078	478,00
<b>8x56</b> grün /green	8x	56 mm	49	21,2	7,0 mm	114 m	2,5 m	59-76 mm	23,0 mm	533526	4000461079238	478,00
<b>10x56</b> schwarz /black	10x	56 mm	31,36	23,7	5,6 mm	105 m	2,5 m	59-76 mm	18,5 mm	533517	4000461079085	498,00
<b>10x56</b> grün /green	10x	56 mm	31,36	23,7	5,6 mm	105 m	2,5 m	59-76 mm	18,5 mm	533527	4000461079245	498,00



Die Dachkant-Ferngläser der **PUMA Serie** bieten eine **ausgezeichnete optische Qualität**.

Die aufwendig **voll-mehrschichtvergüteten** Linsen bieten selbst bei schlechten Sichtverhältnissen und in der Dämmerung eine klare und helle Sicht durch die **hohe Lichtdurchlässigkeit**. Die **BAK-4 Prismen** mit **dielektrischer Antireflex-Beschichtung** geben Farben über das gesamte Sehfeld naturgetreu und reflexfrei wieder. Besonders gefertigte Linsen sorgen für eine **hervorragende Schärfe** bis in den Randbereich. Die **Nitrogen (Stickstoff) Gasfüllung** verhindert Kondensation der inneren Linsen. Durch die **herausdrehbaren Augenmuscheln** eignen sich die Puma Ferngläser auch für Brillenträger.

#### WEITERE MERKMALE

- Dioptrien-Einstellbereich -3/+3 dtr.
- Kurze Naheinstellung
- Beschlagfreie Optiken durch Nitrogen Gasfüllung
- Einsatztemperatur von -5°C bis +60°C
- Druckwasserdicht bis 1 m/30 min
- ¼" Stativanschluss
- Schwarzes Gehäuse, Magnesiumlegierung
- Lieferung inklusive Tasche, Fernglas-Trageriemen, Okular- und Objektivschutzdeckeln, Reinigungstuch



The roof prism binoculars of the **PUMA series** provide **excellent optical quality**. The complex **fully-multi-coated** lenses give a clear and bright view even at poor visibility and at twilight due to the **high light transmission**. The **BAK-4 prisms** with **dielectric antireflective coating** reproduce colours naturally and without reflections across the entire field of view. Specially manufactured lenses ensure **excellent sharpness** right up to the edges. The **Nitrogen gas filling** prevents the inner lenses from condensation. The **twist-up eyecups** make the Puma binoculars also suitable for eyeglass wearers.

#### MORE FEATURES

- Dioptre adjustment -3/+3 dptrs
- Short close-focus range
- Nitrogen gas filling for fogging-free optics
- Operating temperature from -5°C to +60°C
- Water-pressure proof down to 1 m/30 min
- ¼" tripod socket
- Black magnesium alloy housing
- Supplied with case, carrying strap, eyepiece and lens caps, cleaning tissue





**PUMA 8x32 & 10x32** DACHKANT / ROOF PRISM

Leicht und leistungsstark! Handliche Ferngläser mit bemerkenswert großem Sehfeld und hoher Lichtdurchlässigkeit > 86%. Bestens geeignet für Vogel- und Naturbeobachtungen.

Lightweight and high performing! Handy binoculars with a remarkably large field of view and high light transmission > 86%. Well-suited for bird and nature observations.

Abmessungen / measurements 12 x 12,5 x 5,5 cm  
Gewicht / weight 485 g

**PUMA 8x42 & 10x42** DACHKANT / ROOF PRISM

Dank der sehr hohen Lichtdurchlässigkeit > 86% bestens geeignet für die Jagd und Naturbeobachtungen bis zur Dämmerung.

Thanks to the very high light transmission > 86% well suited for hunting and nature observation until dusk.

Abmessungen / measurements 13 x 14,5 x 5,5 cm  
Gewicht / weight 685 g

Modell	Vergrößerung	Objektiv-ø	Lichtstärke	Dämmerungszahl	Austrittspupille	Sehfeld auf 1000 m	Naheinstellung	Pupillendistanz	Augenabstand	Artikel Nr	GTIN13	UVP €
Type	Magnification	Lens-ø	Relative brightness	Twilight performance	Exit pupil	Field of view at 1000 m	Close focus	Pupil distance	Eye relief	Item No	GTIN13	MSRP €
<b>8x32</b>	8x	32 mm	16	16	4 mm	137 m	2 m	56-74 mm	15,6 mm	533410	4000461094194	259,00
<b>10x32</b>	10x	32 mm	10,24	17,9	3,4 mm	109 m	2,5 m	56-74 mm	14,4 mm	533411	4000461094200	259,00
<b>8x42</b>	8x	42 mm	27,56	18,3	5,2 mm	141 m	2 m	56-74 mm	17,2 mm	533412	4000461094217	299,00
<b>10x42</b>	10x	42 mm	17,64	20,5	4,3 mm	114 m	2,5 m	56-74 mm	15,2 mm	533413	4000461094224	299,00



### PUMA 8x56 & 10x56 DACHKANT / ROOF PRISM

Große Ferngläser mit extrem hoher Lichtdurchlässigkeit > 87%. Perfekt geeignet für die Jagd und Naturbeobachtungen in der Dämmerung oder bei Nacht.

Large binoculars with extremely high light transmission > 87% – therefore perfectly suited for hunting and nature observation at dawn or in the dark.



Abmessungen / measurements 14,5 x 16,5 x 6,5 cm  
Gewicht / weight 1025 g

Modell Type	Vergrößerung Magnification	Objektiv-ø Lens-ø	Lichtstärke Relative brightness	Dämmerungszahl Twilight performance	Austrittspupille Exit pupil	Sehfeld auf 1000 m Field of view at 1000 m	Naheinstellung Close focus	Pupillendistanz Pupil distance	Augenabstand Eye relief	Artikel Nr Item No	GTIN13 GTIN13	UVP € MSRP €
<b>8x56</b>	8x	56 mm	49	21,2	6,9 mm	117 m	3 m	61-76 mm	22,5 mm	533414	4000461094231	399,00
<b>10x56</b>	10x	56 mm	31,36	23,7	5,7 mm	107 m	3 m	61-76 mm	21 mm	533415	4000461094248	419,00

**SIGNAL XP 8x42 & 10x42** DACHKANT / ROOF PRISM

Das Signal XP Dachkantfernglas ist der ideale Begleiter auf der Drückjagd. Die signal-orangefarbene Gummierung ist griffig und gleichzeitig auffällig – für mehr Sicherheit auf der Jagd und zum besseren Auffinden in der Dämmerung.

Die Linsen bieten dank Voll-Mehrfach-Vergütung ein brillantes farbechtes Bild. Schnelles lautloses Fokussieren über den Mitteltrieb. Die aufwändig mehrschichtvergüteten Linsen und BAK-4 Prismen gewährleisten eine hohe Lichtdurchlässigkeit. Selbst bei schlechten Sichtverhältnissen und in der Dämmerung bleibt die Sicht klar und hell.

WEITERE MERKMALE

- Herausdrehbare Augenmuscheln für Brillenträger
- Dioptrien-Einstellbereich -3/+3 dtr.
- Beschlagfreie Optiken durch Nitrogen Gasfüllung
- Einsatztemperatur von -10°C bis +55°C
- Druckwasserdicht bis 1 m/30 min
- ¼" Stativanschluss
- Gehäuse: Thermoplastischer Kunststoff (PPS)
- Lieferung inklusive Tasche, Fernglas-Trageriemen, Okular- und Objektivschutzdeckeln, Reinigungstuch

The Signal XP roof prism binoculars are the perfect companion on driven hunts. The signal orange rubber coating has a good grip and it is very conspicuous at the same time – safety first while hunting and better to find during twilight.

The Full-Multi-Coating of the lens delivers a brilliant and true colour image. Fast and silent focusing with the centre wheel. The fully-multi-coated lenses and the BAK-4 prisms ensure a high light transmission. Even at low visibility or during twilight the vision stays clear and bright.

MORE FEATURES

- Twist-up eye-cups for eye-glass wearers
- Dioptre adjustment -3/+3 dptrs
- Nitrogen gas filling for fogging-free optics
- Operating temperature from -10°C to +55°C
- Water-pressure proof down to 1 m/30 min
- ¼" tripod socket
- Housing: Thermoplastic polymer (PPS)
- Supplied with case, carrying strap, eyepiece and lens caps, cleaning tissue

Abmessungen / measurements 17 x 13 x 5,3 cm  
Gewicht / weight 665 g



Modell Type	Vergrößerung Magnification	Objektiv-ø Lens-ø	Lichtstärke Relative brightness	Dämmerungszahl Twilight performance	Austrittspupille Exit pupil	Sehfeld auf 1000 m Field of view at 1000 m	Naheinstellung Close focus	Pupillendistanz Pupil distance	Augenabstand Eye relief	Artikel Nr Item No	GTIN13 GTIN13	UVP € MSRP €
<b>8x42</b>	8x	42 mm	27,6	18,3	5,28 mm	123 m	2,5 m	56-74 mm	17,2 mm	533445	4000461098048	239,00
<b>10x42</b>	10x	42 mm	17,6	20,5	4,24 mm	109 m	3 m	56-74 mm	14,6 mm	533446	4000461098055	239,00

Die **WildView Ferngläser** sind optimal ausgelegt für komfortable, ermüdungsfreie Naturbeobachtungen und zur Jagd.

Mit der robusten Gummiarmierung liegen die Gläser griffig in der Hand. Lautlos und schnell können Sie über den Mitteltrieb beidseitig scharfstellen. Hervorragende Optiken mit Mehrschicht- sowie Phasenvergütung und BAK-4 Prismen garantieren helle, brillante, scharfe Bilder mit optimalem Farbkontrast und klaren Konturen – auch bei schlechten Sichtverhältnissen und einsetzender Dämmerung.

#### WEITERE MERKMALE

- Dioptrienausgleich
- Herausdrehbare Augenmuscheln für Brillenträger
- Beschlagfrei von -25°C bis +40°C
- Druckwasserdicht bis 1,5 m
- Alle Modelle mit Stativgewinde 1/4"
- Lieferung mit Umhängegurt und Nylontasche



The **WildView binoculars series** is designed at its optimum for comfortable and strain free nature observation, also for hunters. The robust rubber armour provides a maximum grip. Soundless and fast focusing of both lenses is granted by the handy centre focus wheel.

High performing multicoated and phase coated optics with BAK-4 prisms guarantee bright, brilliant and sharp images with rich contrasts as well as visible outlines even at low visibility and dawn.

#### MORE FEATURES

- Dioptre adjustment
- Twist-up eye-cups for eye-glass wearers
- Fogging-free from -25°C to +40°C
- Water pressure proof down to 1,5 m
- All models are fitted with tripod socket 1/4" and supplied with neck strap and Nylon carrying case





**WILDVIEW 8x42** DACHKANT / ROOF PRISM

Abmessungen / measurements 13,5 x 12,4 x 5,2 cm  
Gewicht / weight 600 g

**WILDVIEW 10x42** DACHKANT / ROOF PRISM

Abmessungen / measurements 13,5 x 12,4 x 5,2 cm  
Gewicht / weight 600 g

**WILDVIEW 8x56** DACHKANT / ROOF PRISM

Abmessungen / measurements 17,2 x 14,8 x 6,4 cm  
Gewicht / weight 1080 g

**WILDVIEW 12x56** DACHKANT / ROOF PRISM

Abmessungen / measurements 17,2 x 14,8 x 6,4 cm  
Gewicht / weight 1080 g

Modell Type	Vergrößerung Magnification	Objektiv-ø Lens-ø	Lichtstärke Relative brightness	Dämmerungszahl Twilight performance	Austrittspupille Exit pupil	Sehfeld auf 1000 m Field of view at 1000 m	Naheinstellung Close focus	Pupillendistanz Pupil distance	Augenabstand Eye relief	Artikel Nr Item No	GTIN13 GTIN13	UVP € MSRP €
<b>8x42</b>	8x	42 mm	27,6	18,3	5,2	129 m	2 m	56-72 mm	11,4	533437	4000461073588	169,00
<b>10x42</b>	10x	42 mm	16,8	20,4	4,1	101 m	2 m	56-72 mm	11,4	533439	4000461073595	179,00
<b>8x56</b>	8x	56 mm	49	21,2	7,0	107 m	3 m	64 -78 mm	15,5	533440	4000461058042	289,00
<b>12x56</b>	12x	56 mm	22,1	25,9	4,7	96 m	3 m	64 -78 mm	15,5	533442	4000461058059	299,00

Die **WildView XT Ferngläser** sind optimal für komfortable Naturbeobachtungen und zur Jagd. Mit der robusten Gummiarmierung liegen die Gläser griffig in der Hand. Der Mitteltrieb erlaubt schnelles, lautloses Scharfstellen. Die mehrschichtvergüteten Linsen und BAK-4 Prismen mit Phasenvergütung erreichen eine außerordentlich große Lichtdurchlässigkeit für helle, brillante und scharfe Bilder mit optimalem Farbkontrast und klaren Konturen über den gesamten Schärfebereich – von der Naheinstellung bis unendlich.

### WEITERE MERKMALE

- Herausdrehbare Augenmuscheln für Brillenträger
- Dioptrien-Einstellbereich -3/+3 dtr.
- Kurze Naheinstellung
- Großes Sehfeld
- Beschlagfreie Optiken durch Stickstofffüllung
- Einsatztemperatur von -5°C bis +60°C
- Druckwasserdicht bis 1 m/30 min
- ¼" Stativanschluss
- Schwarzes Gehäuse aus PPS
- Lieferung inklusive Tasche, Trageriemen, Okular- und Objektivschutzdeckeln, Reinigungstuch



The **WildView XT binoculars** are great for comfortable nature observation and on the hunt. The robust rubber armour provides a maximum grip. The handy centre focus wheel grants soundless and fast focusing of both lenses. The fully MC coated lenses and BAK-4 prisms with phase coating reach an extraordinary light transmission for bright, brilliant and sharp images with rich contrasts as well as visible outlines over the full focus range from close focus to infinity.

### MORE FEATURES

- Twist-up eye-cups for eye-glass wearers
- Dioptre adjustment -3/+3 dptrs
- Short close-focus range
- Large field of view
- Nitrogen gas filling for fogging-free optics
- Operating temperature from -5°C to +60°C
- Water-pressure proof down to 1 m/30 min
- ¼" tripod socket
- Black PPS housing
- Supplied with case, carrying strap, eyepiece and lens caps, cleaning tissue







**WILDVIEW XT 8x42 & 10x42** DACHKANT / ROOF PRISM

Perfekte Begleiter für Ausflüge und Aktivitäten in der Natur oder zur Jagd dank der hohen Lichtdurchlässigkeit von min. 82% auch bei schlechten Sichtverhältnissen und einsetzender Dämmerung.

Perfect company for nature excursions and outdoor activities or on the hunt – thanks to the high light transmission of min. 82% even at low visibility and dawn.

Abmessungen / measurements 13 x 14,5 x 5,4 cm  
Gewicht / weight 670 g

**WILDVIEW XT 8x50 & 10x50** DACHKANT / ROOF PRISM

Ideal für die Jagd und Beobachtungen **bei Nacht**: die hohe Lichtstärke macht Beobachtungen im Wald und in der Dämmerung zu einem spannenden Erlebnis.

Ideal for hunters and **nightly observations**: their high relative brightness makes observations at dawn or at night a great experience.

Abmessungen / measurements 14 x 16,5 x 6 cm  
Gewicht / weight 840 g

Modell Type	Vergrößerung Magnification	Objektiv-ø Lens-ø	Lichtstärke Relative brightness	Dämmerungszahl Twilight performance	Austrittspupille Exit pupil	Sehfeld auf 1000 m Field of view at 1000 m	Naheinstellung Close focus	Pupillendistanz Pupil distance	Augenabstand Eye relief	Artikel Nr Item No	GTIN13 GTIN13	UVP € MSRP €
<b>8x42</b>	8x	42 mm	27,6	18,3	5,2 mm	141 m	2 m	56-74 mm	17,2 mm	533420	4000461094255	199,00
<b>10x42</b>	10x	42 mm	16,8	20,5	4,3 mm	114 m	2,5 m	56-74 mm	15,2 mm	533421	4000461094262	199,00
<b>8x50</b>	8x	50 mm	39,1	20	6,4 mm	114 m	2,5 m	60-74 mm	18,2 mm	533422	4000461094279	249,00
<b>10x50</b>	10x	50 mm	25	22,4	4,9 mm	107 m	2,5 m	60-74 mm	17,0 mm	533423	4000461094286	249,00



### LEDER FERNGLASKÖCHER

Zeitlos elegant präsentieren sich die Kapstadt Fernglasköcher aus Echtleder. Neben der angenehmen Haptik ist das Leder sehr robust. Im Laufe der Verwendung entsteht durch die unverwechselbare Patina ein individueller Begleiter von natürlicher Schönheit.

Die Fernglasköcher **schützen Ihr Fernglas optimal und bieten maximalen Tragekomfort**. Wählen Sie die für Ihr Fernglas passende Größe und Ihre präferierte Kapstadt Lederfarbe.

AUSSENATERIAL  
**100% Rindsleder**

INNENFUTTER  
**100% Baumwolle**

IM LIEFERUMFANG

- Verstellbarer Schulterriemen
- Staubschutzhülle

*Informationen zur Pflege finden Sie auf dem Produkthänger.*

### LEATHER BINOCULARS CASES

Timelessly elegant, the Kapstadt binoculars cases are made of genuine leather. In addition to the pleasant feel, the leather is also very robust. During use, the distinctive patina creates an individual companion of natural beauty.

The binocular cases **protect your binoculars at an optimum and offer maximum carrying comfort**. Choose the size that fits your binoculars and your preferred Kapstadt leather colour.

OUTER MATERIAL  
**100% Cow leather**

LINING  
**100% Cotton**

INCLUDING

- Adjustable shoulder strap
- Dust hood

*Information about care you can find on the product tag.*

 cognac

 vintage brown



### LEDER FERNGLASKÖCHER SMALL / LEATHER BINOCULARS CASE

AUSSTATTUNG

- Gürtelschleife
- Ösen & Verschlüsse aus Metall (Antik Messingoptik)

TASCHENVERSCHLUSS

- Magnetverschluss

PASSEND Z.B. FÜR

- Dachkantgläser bis 42 mm Objektivdurchmesser

AUSSENMASSE

- Länge / Höhe 15,5 cm / 17,5 cm
- Breite 7 cm

INNENMASSE

- Länge / Höhe 14 cm / 16,5 cm
- Breite 6 cm



FEATURES

- Belt loop
- Metal eyelets & closures (antique brass finish)

BAG CLOSURE

- Magnetic closure

SUITABLE E.G. FOR

- Roof prism binoculars up to lens diameter 42 mm

EXTERIOR MEASUREMENTS

- Length / Height 15,5 cm / 17,5 cm
- Width 7 cm

INTERIOR MEASUREMENTS

- Length / Height 14 cm / 16,5 cm
- Width 6 cm



Modell	Artikel Nr	GTIN13	UVP €
Type	Item No	GTIN13	MSRP €
<b>Leder Fernglasköcher Kapstadt small cognac</b> / Leather binoculars case	456650	4000461095160	69,00
<b>Leder Fernglasköcher Kapstadt small vintage brown</b> / Leather binoculars case	456651	4000461095177	69,00



**LEDER FERNGLASKÖCHER LARGE / LEATHER BINOCULARS CASE**



AUSSTATTUNG

- Gürtelschlaufe
- Ösen & Verschlüsse aus Metall (Antik Messingoptik)

FEATURES

- Belt loop
- Metal eyelets & closures (antique brass finish)

TASCHENVERSCHLUSS

- Magnetverschluss

BAG CLOSURE

- Magnetic closure

PASSEND Z.B. FÜR

- Dachkantgläser bis 56 mm Objektivdurchmesser

SUITABLE E.G. FOR

- Roof prism binoculars up to lens diameter 56 mm

AUSSENMASSE

- Länge / Höhe 17,5 cm / 19,5 cm
- Breite 8,5 cm

EXTERIOR MEASUREMENTS

- Length / Height 17,5 cm / 19,5 cm
- Width 8,5 cm

INNENMASSE

- Länge / Höhe 16,5 cm / 18 cm
- Breite 7,5 cm

INTERIOR MEASUREMENTS

- Length / Height 16,5 cm / 18 cm
- Width 7,5 cm

Modell Type	Artikel Nr Item No	GTIN13 GTIN13	UVP € MSRP €
<b>Leder Fernglasköcher Kapstadt large cognac</b> / Leather binoculars case	456652	4000461095184	79,00
<b>Leder Fernglasköcher Kapstadt large vintage brown</b> / Leather binoculars case	456653	4000461095191	79,00



**GURTSCHLOSSSTECKER**

**SEAT BELT ADAPTER**

Der Gurtschlossstecker ist **ausschließlich für Fahrten im eigenen Revier oder auf Privatgrundstück.**

This seat belt adapter is **for driving in the own hunting ground or on private property only.**

Weitere Sicherheitshinweise befinden sich auf dem Produktanhänger.

More safety hints can be found on the product tag.

**vintage brown**

**25 g**

EIGENSCHAFTEN

- Metall Gurtschlosszunge
- Verhindert das Anschnallwarnsignal im Auto

FEATURES

- Metal belt tongue
- Prevents the buckle warning signal in the car

MASSE

- Länge / Breite 12,5 cm / 3,8 cm

MEASUREMENTS

- Length / Width 12,5 cm / 3,8 cm

Beachten Sie unbedingt die geltende Anschnallpflicht!  
(für Deutschland § 21a der StVO)

Be sure to observe the obligation to wear seat belt valid in your country!

Modell Type	Artikel Nr Item No	GTIN13 GTIN13	UVP € MSRP €
<b>Leder Gurtschlossstecker Kapstadt vintage brown</b> / Seat belt adapter	208290	4000461095207	11,90

## DIGITALES NACHTSICHTGERÄT ZB-60

Kompaktes, binokulares Nachtsichtgerät mit digitalem Zoom und einem großen LC Display, das scharfe Farbbilder bei Tag und kontrastreiche Schwarzweiß Bilder in der Dunkelheit bietet. Mit einer Reichweite von bis zu 400 m bei Tag und bis zu 100 m im Dunkeln ist das ZB-60 Nachtsichtgerät der perfekte Begleiter im Revier. Im Nachtmodus kann die Qualität der Bildarstellung mittels mehrstufig zuschaltbarer Infrarotbeleuchtung erhöht werden.

- 2-fach Digitalzoom
- Großes Sichtfenster mit farbigem LC Display
- Sichtweite bis zu 400 m bei Tag/Dämmerung; bis zu 100 m im Dunkeln
- 7-stufige Infrarotbeleuchtung aktivierbar
- ¼ Zoll Stativanschluss
- Inklusive komfortablem Neopren Umhängeriem

## DIGITALES NACHTSICHTGERÄT MIT FOTO- & VIDEOAUFNAHMEFUNKTION ZB-100PV

Wie ZB-60, jedoch zusätzlich ausgestattet mit:

- Einem stärkeren Infrarotlicht und einer
- **Foto- und Videoaufnahmefunktion** – dargestellte Bilder können jederzeit als Bild oder Video auf SD Karte (optional) abgespeichert werden.



ZB-100PV bei Dunkelheit / in the dark



ZB-100PV bei Tag / in daylight

## DIGITAL NIGHT VISION BINOCULARS ZB-60

Compact night vision binoculars with digital zoom and a large LC display providing sharp colour images at daylight and black and white images rich in contrast in the dark. With a range of up to 400 m at daylight and up to 100 m in the darkness, the ZB-60 night viewer is a perfect companion in the hunting ground. In night mode, the infrared illumination allows to increase brightness of images in several steps.

- 2x digital zoom
- Large viewfinder with colour LC display
- Visual range up to 400 m at daylight and dawn; up to 100 m in the dark
- 7-step infrared illumination can be activated
- ¼" tripod mount
- Supplied with comfortable Neoprene neck strap

## DIGITAL NIGHT VISION BINOCULARS WITH PHOTO & VIDEO RECORDING ZB-100PV

Same as ZB-60, however, additionally offering:

- A stronger Infrared light and a
- **Photo and video recording mode** – the live view can be stored as an image or video on a SD memory card (optional) at any time.

		ZB-60	ZB-100PV
LCD Display Format	LCD display format		<b>4:3</b>
Display Auflösung	Display resolution		<b>320x240 Pixel</b>
Infrarotbeleuchtung	Infrared illumination	<b>IR LED 1W, 850 nm</b> in 7 Stufen einstellbar / adjustable in 7 steps	<b>IR LED 2W, 850 nm</b> in 7 Stufen einstellbar / adjustable in 7 steps
Bildwinkel	Angle of view		<b>10°</b>
Blende Objektiv	Aperture lens		<b>f/1,4</b>
Energiequelle	Power supply		<b>8x Alkaline Mignon AA LR6 1,5V (optional)</b>
Betriebsdauer (mit frischen Batterien)	Operation time (with fresh batteries)		<b>bis zu ca. 10 Stunden bei Tag; bis zu ca. 6 Stunden mit Infrarotbeleuchtung</b> / up to approx. 10 hours in day mode; up to approx. 6 hours with infrared illumination
Speicherkarte	Memory card	-	<b>SD/SDHC-Speicherkarte bis zu 32GB (optional)</b> / SD/SDHC memory card up to 32GB (optional)
Bildformat	Picture format	-	<b>JPEG (1280x1024 Pixel)</b>
Videoformat	Video format	-	<b>AVI (640x480 Pixel)</b>
Zeitstempel	Time stamp	-	<b>Datum und Zeitangabe auf Bild möglich</b> / Date and time on picture possible
Abmessungen	Dimensions		<b>ca. / approx. 19,5 x 14,5 x 5,5 cm</b>
Gewicht (ohne Batterien)	Weight (w/o batteries)	<b>ca. / approx. 690 g</b>	<b>ca. / approx. 695 g</b>



**ZB-60**

**SCHARFE BILDER  
BEI TAG UND NACHT**  
**SHARP IMAGES  
DAY AND NIGHT**

Foto- und Videoaufnahmefunktion  
/ with photo and video recording



**ZB-100PV**

Modell  
Type

Artikel Nr  
Item No

GTIN13  
GTIN13

UVP €  
MSRP €

**Digitales Nachtsichtgerät ZB-60**  
/ Digital night vision binoculars

490335 4000461085352 159,00

**Digitales Nachtsichtgerät ZB-100 PV**  
/ Digital night vision binoculars

490336 4000461085369 229,00

**Kompakter Laser Entfernungsmesser** mit eingebautem, wiederaufladbarem Lithium-Polymer-Akku für Jagd, Sport und Freizeit. Einfache Handhabung für eine schnelle und präzise Distanzmessung bis zu 800 m. Griffige Soft-Touch Oberfläche für sicheren Halt.

Die LCD Anzeige im Okular gibt das Messergebnis wieder und informiert über die Akku-Kapazität. Das Monokular mit 6-facher Vergrößerung und mehrschichtvergüteter Frontlinse eignet sich bestens für Naturbeobachtungen aller Art und viele weitere Outdoor-Aktivitäten. Die umklappbare Augenmuschel sorgt für komfortables Beobachten für Brillenträger. 1/4" Stativanschluss.

Lieferung inklusive USB Ladekabel, Handschlaufe, Reinigungstuch und Tasche.

**Compact laser rangefinder** with incorporated, rechargeable Lithium Polymer battery for hunting sport and leisure activities. Easy usage for quick and precise distance metering up to 800m. Handy soft touch cover for safe handling.

The LCD in the ocular lens provides the readout of measurements and informs about the battery capacity. The monocular with 6x magnification and MC coated front lens is well suited for nature observations and many more outdoor activities. The retractable eyecup allows eyeglass wearers strain free observations. 1/4" tripod socket.

Supplied with USB charging cable, wrist strap, cleaning tissue and case.





ENTFERNUNGSMESSER	RANGEFINDER	DJE-800Li
Messbereich	Metering range	<b>3 - 800 m</b>
Messgenauigkeit	Metering accuracy	<b>+/- 1 m</b>
Messdauer	Metering duration	<b>0,3 s</b>
Messeinheit	Metering units	<b>Meter / Yards</b>
Laser Typ	Laser type	<b>905 nm</b>
Fadenkreuz	Reticle	<b>zum Anpeilen des Objekts / to target the objects</b>
<b>Monokular</b>	<b>Monocular</b>	<b>6 x 24 mm</b>
Frontlinse	Front lens	<b>MC mehrschichtvergütet / MC multicoated</b>
Sehfeld auf 1000 m	Field of view at 1000 m	<b>126 m</b>
Lichtstärke	Relative brightness	<b>16</b>
Dämmerungszahl	Twilight performance	<b>12</b>
Austrittspupille	Exit pupil	<b>3,8 mm</b>
Augenabstand	Eye relief	<b>16 mm</b>
Eingebauter Akku	Incorporated battery	<b>Lithium Polymer 3,7V 650mAh</b>
Betriebsdauer ca. <small>(mit voll aufgeladenem Akku)</small>	Operation approx. <small>(with fully charged battery)</small>	<b>150 Stunden / hours</b>
Einsatztemperatur	Operation temperature range	<b>-10 bis / to +60°C</b>
Abmessungen	Measurements	<b>11 x 7,5 x 4 cm</b>
Gewicht	Weight	<b>186 g</b>
Gehäusefarbe	Housing colour	<b>schwarz oder grün / black or green</b>

Modell	Artikel Nr	GTIN13	UVP €
Type	Item No	GTIN13	MSRP €

<b>Jagd Entfernungsmesser DJE-800Li schwarz</b> / Laser Range Finder black	900421	4000461094064	189,00
<b>Jagd Entfernungsmesser DJE-800Li grün</b> / Laser Range Finder green	900422	4000461094071	189,00





**Handlicher, optoelektronischer Laser-Entfernungsmesser mit rutschfester Gummiarmierung.**

Ermöglicht schnelles und präzises Messen von Distanzen zu stehenden Objekten innerhalb einer Entfernung von bis zu 600 m. Die Messungen lassen sich bequem durchführen und über die im Bildfeld eingeblendete LCD Anzeige auslesen.

Bei Messungen über 150 m werden störende Objekte im Nahbereich wie z.B. Äste oder Stromleitungen außer Acht gelassen. Das Monokular mit 6-facher Vergrößerung eignet sich bestens für Naturbeobachtungen aller Art sowie die Jagd, Schießsport, Golfsport, Schifffahrt, Handwerk und viele weitere Outdoor-Aktivitäten.

Lieferung erfolgt inklusive Nylonetui, Handschlaufe und Reinigungstuch.

**Compact, optoelectronic laser rangefinder with rubber armour.**

Allows fast and precise metering of distances to static objects within a range of up to 600 m. Comfortable metering readout of measurements on the LCD display in the ocular lens. When metering over a distance larger than 150 m disturbing objects in the vicinity such as branches of trees or electric wires will not be considered. The monocular with 6x magnification is well suited for nature observations and ideal for hunters, riflemen, golfers, yachting, craft and many more outdoor activities.

Supplied with Nylon case, wrist strap and cleaning tissue.

multi coated

ENTFERNUNGSMESSER	RANGEFINDER	DJE-600
Messbereich	Metering range	<b>5 - 600 m</b>
Messgenauigkeit	Metering accuracy	<b>+/- 1 m</b>
Messdauer	Metering duration	<b>0,3 s</b>
Messmethoden	Metering modes	<b>Standard, Regen, Nebel, &gt;150 m / regular, rain, fog, &gt;150 m</b>
Messeinheit	Metering units	<b>Meter / Yards</b>
Laser Typ	Laser type	<b>905 nm</b>
Fadenkreuz	Reticle	<b>zum Anpeilen des Objekts / to target the objects</b>
<b>Monokular</b>	<b>Monocular</b>	<b>6 x 25 mm</b>
Frontlinse	Front lens	<b>MC mehrschichtvergütet / MC multicoated</b>
Sehfeld auf 1000 m	Field of view at 1000 m	<b>122 m</b>
Lichtstärke	Relative brightness	<b>17,4</b>
Dämmerungszahl	Twilight performance	<b>12,2</b>
Austrittspupille	Exit pupil	<b>4,2 mm</b>
Stromversorgung	Power supply	<b>1 x CR2 (nicht enthalten / not included)</b>
Einsatztemperatur	Operation temperature range	<b>-10 bis / to +50°C</b>
Abmessungen	Measurements	<b>11,5 x 4 x 4,2 cm</b>
Gewicht	Weight	<b>220 g</b>
Gehäusefarbe	Housing colour	<b>orange / orange</b>



Modell  
Type

Artikel Nr  
Item No

GTIN13  
GTIN13

UVP €  
MSRP €

**Jagd Entfernungsmesser DJE-600 orange**  
/ Laser Range Finder DJE-600 orange

900408 4000461084614 179,00







### KAUZ 10-30x50 ZOOMSPEKTIV

Ultra kompaktes Zoomspektiv mit 45° Schrägeinblick. Ideal z.B. für Sportschützen aber auch für Hobby und für technische Beobachtungen einsetzbar. Kompakte Konstruktion mit vollvergüteten Linsen im grün-schwarzen Gehäuse mit Gummiarmierung. Die Zoomeinstellung erfolgt am Okular, die Scharfeinstellung am Mitteltubus. Mit der Klemmschelle am Gehäuse wird das Spektiv drehbar und erlaubt den Einblick flexibel von komfortabler Position. Lieferung mit Tragetasche und Tischstativ.

#### WEITERE MERKMALE

Vollvergütete Linsen (FC) | BK-7 Prismen | 45° Schrägeinblick | ¼" Stativanschluss

ZOOMSPEKTIV	ZOOM SPOTTING SCOPE	KAUZ 10-30X50	
Vergößerung	Magnification	10-30x	
Objektiv-ø	Lens-ø	50 mm	
		10x	30x
Lichtstärke	Relative brightness	25	2,9
Sehfeld bei 1000 m	Field of view at 1000 m	56 m	30 m
Austrittspupille	Exit pupil	5 mm	1,7 mm
Dämmerungszahl	Twilight performance	22,4	38,7
Naheinstellgrenze	Close focus distance	8 m	
Abmessungen	Measurements	22,5 x 12,5 x 6,5 cm	
Gewicht	Weight	420 g	

Modell  
Type

Artikel Nr  
Item No

GTIN13  
GTIN13

UVP €  
MSRP €

**Kauz 10-30x50 Zoomspektiv mit Tischstativ**  
/ Zoom spotting scope with table tripod

538245 4000461083976 119,00

### KAUZ 10-30x50 ZOOM SPOTTING SCOPE

Ultra-compact zoom spotting scope with 45° angle view. Ideal for riflemen, sport and leisure viewing, also suited for technical observation. Compact design with fully coated lenses in a green-black rubber armoured housing. Zooming function at the eyepiece, focus control at the middle tube of the scope. The clamp at the tube allows rotating the scope to either direction for flexible view from the most comfortable position. Supplied with case and table tripod.

#### MORE FEATURES

FC Fully coated lenses | BK-7 prisms | 45° angle view | Tripod mount ¼"



TISCHSTATIV  
/ TABLE POD

 24 cm

 29,5 cm

 310 g



**NEW**

**KAUZ 12-36x60** ZOOMSPEKTIV

Kompaktes Zoom Spektiv mit 45° Schrägeinblick. Ideal z.B. für Naturbeobachtungen, Schießsport, Hobby oder technische Beobachtungen. Kompakte Konstruktion mit vollvergüteten Linsen im robusten Gehäuse mit Gummiarmierung. Die Zoomeinstellung erfolgt am Okular, die Scharfeinstellung am Mitteltubus. Die 360° drehbare Stativschelle und das Tischstativ sorgen für bequeme Beobachtung in jeder Position. In der mitgelieferten Tasche lässt sich das Spektiv sicher transportieren und aufbewahren.

WEITERE MERKMALE

Vollvergütete Linsen (FC) | BK-7 Prismen | 45° Schrägeinblick | ¼" Stativanschluss

ZOOMSPEKTIV	ZOOM SPOTTING SCOPE	KAUZ 12-36x60	
Vergößerung	Magnification	12-36x	
Objektiv-ø	Lens-ø	60 mm	
		12x	36x
Lichtstärke	Relative brightness	25	2,8
Sehfeld bei 1000 m	Field of view at 1000 m	37 m	21 m
Austrittspupille	Exit pupil	3,7 mm	1,2 mm
Dämmerungszahl	Twilight performance	26,8	46,5
Naheinstellgrenze	Close focus distance	7 m	
Abmessungen	Measurements	30 x 16 x 8 cm	
Gewicht	Weight	770 g	

**KAUZ 12-36x60** ZOOM SPOTTING SCOPE

Compact zoom spotting scope with 45° angle view. Perfect for nature observation, shooting sports, hobby or technical observation. Compact design with fully coated lenses in a robust rubber armoured housing. Zooming function at the eyepiece, focus control at the middle tube of the scope. The 360° rotatable tripod clamp and the table tripod ensure comfortable viewing in any position. In the supplied bag the spotting scope can be transported and stored safely.

MORE FEATURES

FC Fully coated lenses | BK-7 prisms | 45° angle view | Tripod mount ¼"



TISCHSTATIV / TABLE POD

24 cm

29,5 cm

310 g



Modell  
Type

Artikel Nr  
Item No

GTIN13  
GTIN13

UVP €  
MSRP €

**Kauz 12-36x60 Zoomspektiv mit Tischstativ**  
/ Zoom spotting scope with table tripod

538246 4000461097867 169,00

Beobachtungen werden zu einem besonderen Erlebnis mit einem Rain Forest Zoom Spektiv. Durch die hohen Vergrößerungsfaktoren werden Sie Details entdecken, die Ihnen normalerweise verborgen bleiben. Beobachten Sie ungestört und aus sicherer Entfernung wild lebende Tiere, Vögel und Insekten. Die Rain Forest Spektive sind auch ideal für Sportschützen zur Scheibenkontrolle.

Die optische Ausstattung mit BAK-4 Prismen und mehrschichtvergüteten Linsen bietet optimale Voraussetzungen. Für Beobachtungen in der Dämmerung oder bei Nacht empfehlen wir die Verwendung der höherwertigen ED Spektive.

**Alle Modelle haben einen Stativanschluss. Die mitgelieferte Tasche kann während des Beobachtens am Spektiv bleiben und schützt so vor Witterungseinflüssen.**

Observation becomes a great experience using a Rain Forest zoom spotting scope. With the large magnifications, you will discover details, which usually remain hidden. From a safe distance, you can make undisturbed observation of animals in wildlife, birds or insects. The Rain Forest spotting scopes are also well-suited for riflemen to control targets.

The optical configuration with BAK-4 prisms and multicoated lenses offer optimum conditions. For observations at dawn or in the dark, we recommend the use of the superior quality ED version of spotting scopes.

**All models feature a tripod socket. The supplied Stay-On case remains on the scope during observation and protects well from the effects of weather.**

### DETAILS ENTDECKEN DISCOVER DETAILS



multi coated

BaK4

Q

1/4

no fog

Waterproof icon

Waterproof icon

#### **i** UNSERE EMPFEHLUNG

#### **FOTO- & VIDEOSTATIV DV-1980**

Extrem stabiles Aluminiumstativ mit extra langem Schwenkgriff. Erlaubt bequemes Ausrichten des Spektives, sorgt für einen stabilen Stand und ruhige Beobachtungen.

- Höhe min. 86 cm / max. 198 cm
- Gewicht 4740 g
- Belastbarkeit max. 7 kg

#### **i** WE RECOMMEND

#### **PHOTO & VIDEO TRIPOD DV-1980**

Extremely sturdy aluminum tripod with extra long swiveling grip. Allows comfortable alignment of the spotting scope. It will stand steadily for smooth observations.

- Height min. 86 cm / max. 198 cm
- Weight 4740 g
- Load capacity max. 7 kg

Artikel Nr	GTIN13	UVP €
Item No	GTIN13	MSRP €
380365	4000461081392	279,00



Tasche schützt vor Witterungseinflüssen  
/ case protects from the effects of weather



**RAIN FOREST 20-60x80 A**

Wasserdichtes Spektiv mit wechselbarem Zoomokular und Frontlinse 80 mm. Gummiarmiertes Kunststoffgehäuse mit 45° Einblick, bequeme und schnelle Einhandfokussierung für störungsfreie Beobachtungen.

**RAIN FOREST 22-67x100 A**

Wasserdichtes Spektiv mit wechselbarem Zoomokular und Frontlinse 100 mm. Die große Objektivöffnung zeigt gerade bei schlechten Wetterverhältnissen ihre Stärken. Gummiarmiertes Kunststoffgehäuse mit 45° Einblick, bequeme und schnelle Einhandfokussierung.

**RAIN FOREST ED 20-60x80 A**

Wasserdichtes Spektiv mit wechselbarem Zoomokular und Frontlinse 80 mm. Das Objektiv ist mit hochbrechendem ED-Glas (extra low dispersion) ausgestattet und bietet großartige farbechte Beobachtungseindrücke von großer Schärfe und Brillanz. Es werden auch Beobachtungen in der Dämmerung oder bei Nacht möglich. Gummiarmiertes Kunststoffgehäuse mit 45° Einblick, bequeme und schnelle Einhandfokussierung.

**RAIN FOREST ED 22-67x100 A**

Das Spektiv der Superlative für optimale Beobachtungsergebnisse gerade auch bei trübem Wetter oder schlechtem Licht. Wasserdichtes Spektiv mit auswechselbarem Zoomokular und Frontlinse 100 mm. Das Objektiv ist mit hochbrechendem ED-Glas (extra low dispersion) ausgestattet und bietet großartige farbechte Beobachtungseindrücke von großer Schärfe und Brillanz. Es werden auch Beobachtungen in der Dämmerung oder bei Nacht möglich. Gummiarmiertes Kunststoffgehäuse mit 45° Einblick, bequeme und schnelle Einhandfokussierung.

**RAIN FOREST 20-60x80 A**

Waterproof spotting scope with interchangeable zoom eyepiece and 80 mm front lens. Rubber armoured plastic housing with 45° inclined view, comfortable and fast one-touch focus control for undisturbed observations.

**RAIN FOREST 22-67x100 A**

Waterproof spotting scope with interchangeable zoom eyepiece and 100 mm front lens. The large lens opening is of great advantage when the weather conditions are bad. Rubber armoured plastic housing with 45° inclined view, comfortable and fast one-touch focus control.

**RAIN FOREST ED 20-60x80 A**

Waterproof spotting scope with interchangeable zoom eyepiece and 80 mm front lens. The lens is fitted with high performing ED glass (extra low dispersion) providing excellent sharp and brilliant impressions in true colours. Even observation at dawn or in the dark is possible. Rubber armoured plastic housing with 45° inclined view, comfortable and fast one-touch focus control.

**RAIN FOREST ED 22-67x100 A**

Superlative spotting scope for best observation results even at gloomy weather or low light. Waterproof spotting scope with interchangeable zoom eyepiece and 100 mm front lens. The lens is fitted with high performing ED glass (extra low dispersion) providing excellent sharp and brilliant impressions in true colours. Even observation at dawn or in the dark is possible. Rubber armoured plastic housing with 45° inclined view, comfortable and fast one-touch focus control.

Modell Type	Vergrößerung Magnification	Objektiv-ø Lens-ø	Sehfeld auf 1000m Field at 1000m	Nahgrenze Near Focus	Augenabstand Eye relief	Länge Length	Gewicht Weight	Artikel Nr Item No	GTIN13 GTIN13	UVP € MSRP €
<b>20-60x80 A</b>	20-60x	80 mm	35,0 - 17,5 m	10 m	18 - 15 mm	470 mm	1385 g	538200	4000461038921	319,00
<b>22-67x100 A</b>	22-67x	100 mm	31,5 - 16,0 m	10 m	18 - 15 mm	530 mm	1890 g	538201	4000461038938	439,00
<b>ED 20-60x80 A</b>	20-60x	80 mm	35,0 - 17,5 m	6,5 m	18 - 15 mm	490 mm	1455 g	538202	4000461038945	749,00
<b>ED 22-67x100 A</b>	22-67x	100 mm	31,5 - 16,0 m	6,5 m	18 - 15 mm	550 mm	2000 g	538203	4000461038952	859,00



### LUCHS 80 20-60x80 ZOOMSPEKTIVE

**Leistungsstarkes Zoom Spektiv** mit einer hervorragenden Optik für einen scharfen und brillanten Blick in die Ferne. Mit einer Vergrößerung von **20 bis zu 60-fach** holen Sie auch das kleinste Detail nah und klar heran. Die **BaK-4 Hochleistungsprismen** sorgen für ein helles und farbtreues Bild. Dank **Stickstoff-Gasfüllung** bleibt das Glas bei Ihren Beobachtungen **beschlagfrei**. Mit dem **45° Schrägeinblick**, der drehbaren **Stativschelle** und der **herausdrehbaren Augenmuschel** für Brillenträger, sind auch Langzeitbeobachtungen komfortabel zu bewerkstelligen. Das **gummiarmierte Gehäuse** macht das Spektiv wetterfest. Für verwacklungsfreie Sicht, montieren Sie das Fernrohr auf das mitgelieferte **Tischstativ**. Ebenfalls im Lieferumfang enthalten, eine praktische **Tasche** in der sich das Spektiv sicher aufbewahren oder transportieren lässt.

ZOOMSPEKTIV	ZOOM SPOTTING SCOPE	Luchs 20-60x80	
Vergrößerung	Magnification	20-60	
Objektiv-ø	Lens-ø	80 mm	
		20x	60x
Lichtstärke	Relative brightness	16	1,7
Sehfeld bei 1000 m	Field of view at 1000 m	33 m	16,5 m
Austrittspupille	Exit pupil	4 mm	1,3 mm
Dämmerungszahl	Twilight performance	40	69,3
Naheinstellgrenze	Close focus distance	10 m	
Abmessungen	Measurements	43,8 x 16 x 9,5 cm	
Gewicht	Weight	1195 g	

### LUCHS 80 20-60x80 ZOOM SPOTTING SCOPES

**Powerful zoom spotting scope** with excellent optics for a sharp and brilliant view into the distance. With a magnification of **20 up to 60x**, you can catch the smallest details close and clear. The **BaK-4 high-performance prisms** ensure a bright and colour-true image. Thanks to the **nitrogen gas filling**, the glasses remain **fogging-free** while your observations. With the **45° angle view**, the rotatable **tripod clamp** and the **twist-up eyecup** for eyeglass wearers, even long-term observations are comfortable to manage. The **rubber armoured housing** makes the spotting scope weatherproof. For a blur-free view, mount the telescope on the supplied **table tripod**. For safe storage and transportation keep the spotting scope in the included **bag**.



Modell	Artikel Nr	GTIN13	UVP €
Type	Item No	GTIN13	MSRP €

<b>Luchs 80 20-60x80 Zoomspektiv mit Tischstativ</b> / Zoom spotting scope with table triod	538106	4000461080463	229,00
--	--------	---------------	--------



**UNIVERSAL SMARTPHONE FOTOADAPTER FÜR SPEKTIVE SA-1**

Mit dem **Universal Smartphone Fotoadapter** fotografieren oder filmen Sie mit Ihrem **Smartphone durch Ihr Spektiv hindurch**. Für perfekte und detailreiche Natur- und Tieraufnahmen aus großer Ferne.  
 Passend für **Smartphones mit einer Breite von ca. 56 - 98 mm** und **Spektiven mit einem Okulardurchmesser von ca. 26 - 54 mm**. Das Smartphone wird einfach in die Halterung eingespannt und der Fotoadapter auf das Okular gesetzt und festgedreht. Zoomen Sie das Aufnahmeobjekt mit dem Spektiv heran und stellen Sie es scharf – mit der Kamerafunktion Ihres Handys machen Sie nun kreisrunde Foto- oder Videoaufnahmen.

- Abmessungen 15,5 x 7 x 4 cm (eingeklappt)
- Gewicht 80 g

**UNIVERSAL SMARTPHONE PHOTO ADAPTER FOR SPOTTING SCOPES SA-1**

With the **Universal Smartphone Photo Adapter** you take pictures or videos with your **smartphone through your spotting scope**. For detailed distant shots of nature and wildlife.  
 Suitable for **smartphones with a width of approx. 56 - 98 mm** and **spotting scopes with an eyepiece diameter of approx. 26 - 54 mm**. Simply clamp your smartphone into the holder and place the photo adapter on the eyepiece and fix it. Zoom in on the observation object with the scope and focus it - with the camera function of your mobile phone, you can now take circular photos or videos.

- Measurements 15,5 x 7 x 4 cm (folded)
- Weight 80 g

Artikel Nr	GTIN13	UVP €
Item No	GTIN13	MSRP €
538215	4000461088162	14,90

**LENSPEN®**



**LENSPEN® REINIGUNGSSET HUNTER PRO NHTPK-1**

**Das professionelle Reinigungsset für Sportoptiken, Zielfernrohre, Objektive und mehr.** Der Reinigungsstift mit ausfahrbarem Pinsel und beschichteter Reinigungsspitze reinigt optische Linsen perfekt. Der zusätzliche kleine Reinigungsstift ist ideal für Okulare u.ä. Mit dem waschbaren Microfasertuch 27 x 21 cm reinigen Sie die Gehäuse Ihrer Optik.  
 Das zusätzliche Antbeschlag Tuch 16 x 16 cm verhindert die Bildung von Kondenswasser auf der Linse.

Lieferung im Etui mit praktischer Gürtelschleufe.

**LENSPEN® CLEANING KIT HUNTER PRO NHTPK-1**

**Professional cleaning kit for sports optics, rifle scopes, lenses and more.** The cleaning pen with retractable dust removal brush perfectly cleans all optical lenses. The additional small pen is great for cleaning the eyepieces and the like. The washable micro fibre tissue 27x21cm is great for cleaning the body of the optics. An additional anti-fog cloth 16x16cm helps to avoid condensation on lens surfaces.

Supplied in Nylon case with practical belt loop.

Artikel Nr	GTIN13	UVP €
Item No	GTIN13	MSRP €
100092	0776293015013	39,90

Zubehör nicht im Lieferumfang / Accessories not included



### ELEKTRONISCHER GEHÖRSCHUTZ E-DIRECT GS-25

Der aktive Gehörschutz wird direkt im Ohr getragen. Die weichen, anschmiegsamen Schaumstoff Ohr-Pads passen sich dem Gehörgang optimal an und schützen so zuverlässig z.B. vor Schusslärm. Gewünschte Umgebungsgereusche, Alarmsignale oder Gespräche bleiben gut hörbar. Ideal für Jäger, Sportschützen, Sicherheitsbehörden und überall dort, wo Gehörschutz erforderlich ist. Arbeitet mit Hörgerätebatterien für schnellen Leistungsbedarf und konstanter Leistung bis zur vollständigen Entladung.

- Ultra kompakte und federleichte Ohrhörer links & rechts
- Dämmwert: SNR 32 dB (Single Number Rating)
- Elektronische Kompression ab 85 dB mit einer Reaktionszeit von nur 0,02 s
- Full Dynamic Range Lautsprecher für klaren, natürlichen Klang
- Leistungsstarke, omnidirektionale Mikrofone
- Individuelle Lautstärkenregelung rechts/links
- Schmutzabweisende Silikon Ohrmuscheln in 3 Größen
- Weiche, anschmiegsame Schaumstoff Ohr Pads in 3 Größen
- Betrieb mit je 1x Knopfzelle Typ A10, 4x inklusive, 6er Pack optional
- Lieferung mit Reinigungsbürste, Umhängekordel und Hardcase
- Abmessungen ca. 18 x 26 x 29 mm
- Gewicht (1 Ohrhörer, inkl. Batterie) ca. 5 g
- Gewicht ca. 245 g

### ELECTRONIC HEARING PROTECTION E-DIRECT GS-25

The active hearing protection is worn directly in the ear. The soft foam ear pads adapt to the auricles at an optimum and reliably protect against noises such as gunfire. Desired ambient sounds, warning signals or conversations remain audible. Perfect for hunters, riflemen, security authorities and for any other occasion where hearing protection is required. Operated with hearing aid batteries for fast power requirement and constant performance until fully discharged.

- Ultra-compact and lightweight earphones left & right
- Single Number Rating: SNR 32 dB
- Electronic compression as of 85 dB with a reaction time of 0,02 s only
- Full dynamic range speakers for a clear and natural sound
- Powerful, omnidirectional microphones
- Individual volume control right/left
- Dirt repellent silicone ear cups, 3 sizes
- Soft and comfortable foam ear pads, 3 sizes
- Operation with each 1 button cell type A10, 4x included, optional: pack of 6
- Supplied with cleaning brush, lanyard and hardcase
- Measurements: approx. 18 x 26 x 29 mm
- Weight (1 earphone with battery): approx. 5 g
- Weight approx. 245 g

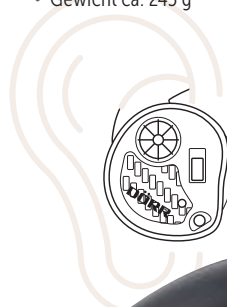

Geprüft nach  
/ tested according to  
**EN352-2**



Modell Type	Artikel Nr Item No	GTIN13 GTIN13	UVP € MSRP €
<b>Elektronischer Gehörschutz E-Direct GS-25</b> / Electronic hearing protection	204425	4000461087349	189,00
<b>Ersatz Ohr-Pads (1 Paar) für GS-25 Größe S</b> / Replacement ear pads (1 pair) / Size	204426	4000461087356	2,99
<b>Ersatz Ohr-Pads (1 Paar) für GS-25 Größe M</b> / Replacement ear pads (1 pair) / Size	204427	4000461087363	2,99
<b>Ersatz Ohr-Pads (1 Paar) für GS-25 Größe L</b> / Replacement ear pads (1 pair) / Size	204428	4000461087370	2,99
<b>Zink/Luft Knopfzelle Panasonic PR-10L 100 mAh, 1,45 V/6 Stk.</b> / Zinc/air button cell 6 pcs	980285	5410853057024	4,49





**ELEKTRONISCHER GEHÖRSCHUTZ** E-SILENCE GS-31

**Moderner aktiver Gehörschutz zum Umhängen.** Die ausziehbaren Ohrhörer werden direkt im Ohr getragen. Die weichen, anschmiegsamen Schaumstoff Ohr-Pads passen sich dem Gehörgang optimal an und schützen so zuverlässig z.B. vor Schusslärm. Gewünschte Umgebungsgerausche, Alarmsignale oder Gespräche bleiben gut hörbar. Ideal für Jäger, Sportschützen, Sicherheitsbehörden und überall dort wo Gehörschutz erforderlich ist.

- Ultra-leichter, flexibler Umhänge-Gehörschutz mit ausziehbaren Ohrhörern
- Dämmwert: SNR 34 dB (Single Number Rating)
- Elektronische Kompression ab 85 dB mit einer Reaktionszeit von nur 0,02 s
- Integrierte HD Lautsprecher für klaren, vollen Klang
- Leistungsstarke, omnidirektionale Mikrofone
- Automatischer Wechsel in den Energiesparmodus nach ca. 4 Stunden
- Weiche, anschmiegsame Schaumstoff Ohr Pads (3 Größen S,M,L)
- Energiequelle: eingebauter Lithium Polymer Akku 250 mAh, wiederaufladbar über mitgeliefertes USB Kabel (1 m)
- Betriebsdauer (mit vollständig aufgeladenem Akku) ca. 10 Stunden
- Lieferung in Nylontasche
- Abmessungen ca. 18 x 14,5 x 1,5 cm
- Gewicht ca. 53 g

**ELECTRONIC HEARING PROTECTION** E-SILENCE GS-31

The modern active hearing protection is worn around the neck, while the retractable earphones are worn directly in the ear. The soft foam ear pads adapt to the auricles at an optimum and reliably protect against noises such as gunfire. Desired ambient sounds, warning signals or conversations remain audible. Perfect for hunters, riflemen, security authorities and for any other occasion where hearing protection is required.

- Ultra-lightweight, flexible hearing protection with retractable earphones
- Single Number Rating: SNR 34 dB
- Electronic compression as of 85 dB with a reaction time of 0,02 s only
- Integrated HD speakers for a clear and rich sound
- Powerful, omnidirectional microphones
- Automatic change to low power mode after approx. 4 h
- Soft and comfortable foam ear pads (in 3 sizes S, M, L)
- Energy source: Incorporated rechargeable Lithium Polymer battery 250 mAh, charged via supplied USB cable (1 m)
- Operating time (with fully charged battery) approx. 10 h
- Supplied in Nylon pouch
- Dimensions approx. 18 x 14,5 x 1,5 cm
- Weight approx. 53 g



Geprüft nach / tested according to **EN352-2**

Modell Type	Artikel Nr Item No	GTIN13 GTIN13	UVP € MSRP €
<b>Elektronischer Gehörschutz E-Silence GS-31</b> / Electronic hearing protection	204431	4000461087387	129,00
<b>Ersatz Ohr-Pads (1 Paar) für GS-31 Größe S</b> / Replacement ear pads (1 pair) / Size	204432	4000461087394	2,99
<b>Ersatz Ohr-Pads (1 Paar) für GS-31 Größe M</b> / Replacement ear pads (1 pair) / Size	204433	4000461087400	2,99
<b>Ersatz Ohr-Pads (1 Paar) für GS-31 Größe L</b> / Replacement ear pads (1 pair) / Size	204434	4000461087417	2,99





## SCHILDKAPPE CAMO CAP 1

Die zweifarbige Schildkappe schützt vor Sonnenstrahlen und leichtem Regen. Mit dem verstellbaren Klettband lässt sich die Kappe an die Kopfgröße anpassen.

- Material 100% Polyester
- Farbe olivgrün/camouflage
- Größe One size
- Gewicht ca. 89 g



## SHIELD CAP CAMO CAP 1

The 2-coloured shield cap protects against sunrays and light rain. With the adjustable Velcro® strap the cap can be adapted to the head size.

- Material 100% Polyester
- Colour olive green/camouflage
- Size One size
- Weight approx. 89 g



Artikel Nr	GTIN13	UVP €
Item No	GTIN13	MSRP €
204900	4000461085277	12,90



**NEW**

## SCHILDKAPPE CAP 2

Die Schildkappe schützt vor Sonnenstrahlen und leichtem Regen. Mit der verstellbaren Druckknopfklappe (Snapback) lässt sich die Kappe an die Kopfgröße anpassen. Für den Jäger befindet sich auf der rechten Seite eine Bruchlasche.

- Material 100% Ripstop Cotton
- Farbe olivgrün
- Größe One size
- Gewicht ca. 80 g



## SHIELD CAP CAP 2

The shield cap protects against sunrays and light rain. With the adjustable flap with push buttons (Snapback) the cap can be adapted to the head size.

- Material 100% Ripstop Cotton
- Colour olive green
- Size One size
- Weight approx. 80 g



Artikel Nr	GTIN13	UVP €
Item No	GTIN13	MSRP €
204901	4000461097713	12,50

REICHWEITE **NEW**  
**300 m**  
RADIO RANGE



## FUNK-WILDBEWEGUNGSMELDER SET HA-300

JETZT MIT MIN. 300 METER FUNKREICHWEITE!

Dieses kabellose Alarm Set ist ein ideales Frühwarnsystem auf der Jagd sowie an der Kirmung. Darüber hinaus ist es bestens zur Überwachung von Haus und Garten geeignet.

Das Set enthält einen **Funkempfänger** sowie **2 PIR Sensor Bewegungsmelder** und kann mit weiteren, optionalen Sendern **auf bis 5 Bewegungsmelder** ausgerüstet werden. Die **Funkreichweite beträgt ca. 300 Meter** – zur Signalverstärkung dient die **ausziehbare Antenne** am Empfänger. Der **Erfassungsbereich der Bewegungsmelder** beträgt im freien Gelände bis zu **12 Meter**.

Es stehen **3 Alarm-Modi** zur Auswahl: **LED Licht**, 15 Sekunden **Ton** (Lautstärke am Empfänger einstellbar) oder 15 Sekunden **Vibration**. Eine LED am Empfänger signalisiert den Betrieb und dient zur **Identifikation des alarmgebenden Bewegungsmelders**. Optionale **Verwendung mit Kopfhörer möglich** (Anschlussbuchse am Empfänger). Der Empfänger kann mittels **Gürtelclip** oder **Handschlaufe** getragen (beides inklusive) oder aufgestellt werden. Einfache und flexible Montage der Bewegungsmelder mit **Befestigungsgurt** oder **Montagevorrichtung** (beides inklusive); bis zu 180° verstellbar.

## GAME MOTION DETECTOR KIT HA-300

**NEW**

NOW WITH MIN. 300 METERS RADIO SIGNAL!

The wireless alarm kit is an ideal warning and alarm system when hunting or at feeding stations and serves well for house and garden monitoring.

The kit contains a **radio receiver** and **two PIR sensor motion detectors**. With further, optional senders, it can be expanded to **up to 5 motion detectors**. The **radio signal range is approx. 300 meters** – the radio signal can be amplified by **extending the receiver's antenna**. The **motion detector range is up to 12 meters** in an open environment.

The receiver offers **3 alarm modes**: **LED light**, 15 seconds **sound** (volume adjustable at receiver) or 15 seconds **vibration**. An LED at receiver indicates operation and **identifies the alarming motion detector**. Optional **use with headphone possible** (socket at receiver). The receiver can be carried using the **belt clip** or **wrist strap** (both included) or stood. Convenient mounting of the motion detectors using the **fixing belt** or **mounting jack** (both included); adjustable by max. 180°.

TECHNISCHE DATEN >

SPECIFICATIONS >



Funkempfänger  
/ radio receiver



PIR Sensor Bewegungsmelder  
/ PIR sensor motion detectors

ERFASSUNGSREICHWEITE  
PIR SENSOR  
DETECTION RANGE  
PIR SENSOR

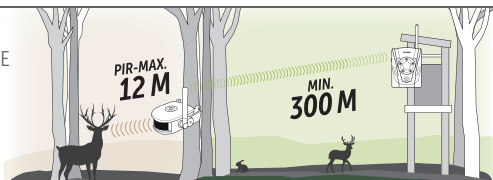

DISTANZ EMPFÄNGER  
/BEWEGUNGSMELDER  
DISTANCE RECEIVER  
/MOTION DETECTORS

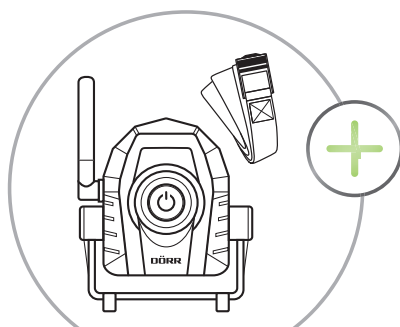

**i** Zusätzliche Funk-Sender HA-300S camouflage auch optional erhältlich

**i** Additional motion detectors HA-300S camouflage optionally available

FUNK-WILDBEWEGUNGSMELDER SET	WIRELESS DETECTOR KIT	HA-300
Erfassungsbereich Bewegungssensor ca.	Detection range motion sensor approx.	<b>12 m / 70°</b>
Distanz	Distance	<b>300 m</b>
Empfänger/Bewegungsmelder ca. [m]	receiver/motion detectors approx. [m]	
Funkfrequenz	Radio frequency	<b>433 MHz</b>
Reaktionszeit PIR Sensor ca.	Trigger time PIR sensor approx.	<b>0,5 Sek.</b>
Alarmsignal	Alarm signal	<b>LED, Ton (regulierbar), Vibration / LED, sound (adjustable), vibration</b>
Stromversorgung	Power supply	<b>3x AAA LR03 Empfänger / Receiver</b>
(nicht inklusive)	(not included)	<b>je 3x AAA LR03 pro Bewegungsmelder / per motion detector</b>
Betriebsdauer ca. (mit frischen Batterien)	Operating time approx. (with fresh batteries)	<b>Empfänger bis zu 100 Std. / Receiver up to 100 h</b> <b>Bewegungsmelder bis zu 400 Std. / Motion detector up to 400 h</b>
Energieverbrauch ca.	Power consumption approx.	<b>Empfänger / Receiver ≤8 mA, 4.5V</b> <b>Bewegungsmelder / Motion detector ≤2 mA, 4.5 V</b>
Leistung ca.	Power approx.	<b>Bewegungsmelder / Motion detector ≤25 mW</b>
Farbe	Colour	<b>camouflage</b>
Abmessungen ca. [cm]	Dimensions approx. [cm]	<b>Empfänger / Receiver 8,4 x 5,5 x 4 cm</b> <b>Bewegungsmelder / Motion detector 14,4 x 9,5 x 4 cm</b>
Gewicht ohne Batterien ca. [g]	Weight without batteries approx. [g]	<b>Empfänger / Receiver 80 g</b> <b>Bewegungsmelder / Motion detector 130 g</b>
Einsatztemperatur ca. [°C]	Operating temperature approx. [°C]	<b>-20°C bis / up to +60°C</b>
Lagertemperatur ca. [°C]	Storage temperature approx. [°C]	<b>-30°C bis / up to +70°C</b>
Luftfeuchtigkeit ca. [%]	Relative humidity approx. [%]	<b>5% - 90%</b>
Schutzklasse	Protection class	<b>IP66 (nur Bewegungsmelder / motion detector only)</b>
Lieferumfang	Scope of delivery	<b>1 Empfänger, 2 Bewegungsmelder, 2 Befestigungsurte, 1 Handschlaufe</b> <b>1 receiver, 2 motion detectors, 2 fixing straps, 1 wrist strap</b>

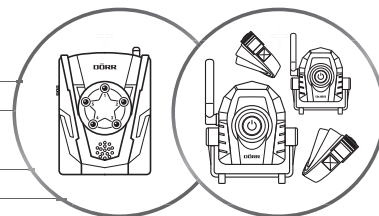

Modell	Artikel Nr	GTIN13	UVP €
Type	Item No	GTIN13	MSRP €
<b>Funk-Wildbewegungsmelder Set HA-300 camouflage</b> / Game motion detector kit	204802	4000461097645	149,00



**ZUSÄTZLICHE BEWEGUNGSMELDER**  
**ADDITIONAL MOTION DETECTORS**

FUNK-SENDER	MOTION DETECTOR SENDER	HA-300S
Erfassungsbereich Bewegungssensor ca.	Detection range motion sensor approx.	<b>12 m / 70°</b>
Distanz	Distance	<b>300 m</b>
Empfänger/Bewegungsmelder ca. [m]	receiver/motion detectors approx. [m]	
Funkfrequenz	Radio frequency	<b>433 MHz</b>
Reaktionszeit PIR Sensor ca.	Trigger time PIR sensor approx.	<b>0,5 s</b>
Stromversorgung (nicht inklusive)	Power supply (not included)	<b>3x AAA LR03</b>
Betriebsdauer ca. (mit frischen Batterien)	Operating time approx. (with fresh batteries)	<b>bis zu 400 Std. / up to 400 h</b>
Energieverbrauch ca.	Power consumption approx.	<b>≤2 mA, 4.5 V</b>
Leistung ca.	Power approx.	<b>≤25 mW</b>
Farbe	Colour	<b>camouflage</b>
Abmessungen ca. [cm]	Dimensions approx. [cm]	<b>14,4 x 9,5 x 4 cm</b>
Gewicht ohne Batterien ca. [g]	Weight without batteries approx. [g]	<b>130 g</b>
Einsatztemperatur ca. [°C]	Operating temperature approx. [°C]	<b>-20°C bis / up to +60°C</b>
Lagertemperatur ca. [°C]	Storage temperature approx. [°C]	<b>-30°C bis / up to +70°C</b>
Luftfeuchtigkeit ca. [%]	Relative humidity approx. [%]	<b>5% - 90%</b>
Schutzklasse	Protection class	<b>IP66</b>
Lieferumfang	Scope of delivery	<b>1 Bewegungsmelder, 1 Befestigungsurte</b> <b>1 motion detector, 1 fixing strap</b>

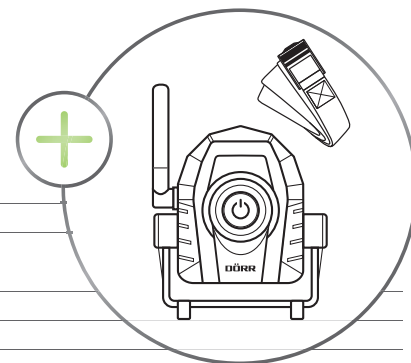

Modell	Artikel Nr	GTIN13	UVP €
Type	Item No	GTIN13	MSRP €
<b>Funk-Sender HA-300S camouflage Nr. 3</b> / Motion detector sender No. 3	204803-A	4000461097669	49,90
<b>Funk-Sender HA-300S camouflage Nr. 4</b> / Motion detector sender No. 4	204803-B	4000461097676	49,90
<b>Funk-Sender HA-300S camouflage Nr. 5</b> / Motion detector sender No. 5	204803-C	4000461097683	49,90

### Fütterungsmanagement 2.0 – unsere automatischen Futterstreuer

So kann zuverlässig und zu festen Zeiten Futter, z.B. Mais ausgestreut werden. Ideal zur Vermeidung von Wildschäden (Ablenkfütterung), zur Gehege-/Gatterfütterung, sowie an der Kirmung. Der Digital Timer ist programmierbar für bis zu 16 Fütterungszeiten pro Tag. Bitte beachten Sie das geltende Jagdrecht!

### Feeding management 2.0 – our automatic feeders

They reliably spread e.g. corn at certain times. Best to avoid damages caused by game (distraction feeding) in hunting ground, game reserves or holdings as well as at feeding places. The digital timer is programmable for up to 16 feeding times daily. Please note the hunting law in force!



Futterbehälter nicht im enthalten / Feed Container not included / Timer



bis zu 16 programmierbare Fütterungszeiten pro Tag / up to 16 daily feeding times can be programmed

Mit Digital Timer / with digital timer

### FUTTERSTREUER KOMPAKT X12M OHNE FUTTERBEHÄLTER

- Digital Timer um bis zu 16 Fütterungszeiten pro Tag zu programmieren
- Streut ca. 0,5 Liter Mais u. ä. (ganze Körner) pro Sekunde
- Streudauer über Timer 1 - 30 s einstellbar zur Regulierung der Futtermenge
- Streuweite ca. 6 Meter, abhängig von Größe und Gewicht der Futterstücke sowie von der Positionierungshöhe
- Betrieb über wiederaufladbaren Blei-Akku 6 V 4,5 Ah (optional/Artikel Nr 204349)
- Alternativ Betrieb über Solarpanel in Verbindung mit wiederaufladbarem Akku möglich (nicht enthalten)
- Zur Montage auf die meisten, gängigen Futterbehälter (optional im Handel); inklusive 4 Schraubmutter mit Beilagscheiben zur Befestigung

#### EIGENSCHAFTEN

- Gewicht ohne Akku ca. 710 g
- Gewicht inkl. 6V Akku ca. 1490 g
- Abmessungen ca. 21 x 15,5 x 18 cm

### AUTOMATIC FEEDER KOMPAKT X12M WITHOUT CONTAINER

- Digital timer programmable for up to 16 feedings per day
- Spreads about 0.5 litres corn or similar (whole grains) per second
- Feeding duration can be adjusted with timer from 1 - 30 s for regulation of feed
- Spreading width up to 6 meters, depends on weight and size of feed pieces and positioning height
- Operation via rechargeable PBQ Lead Acid Battery 6 V, 4,5 Ah (optional/Item No 204349)
- Alternatively, battery can be charged by a solar panel (not included)
- Mounts onto most common feed containers (optionally available in the trade); comes with 4 screw nuts with washers to fix the container

#### FEATURES

- Weight without battery approx. 710 g
- Weight with battery approx. 1490 g
- Measurements approx. 21 x 15,5 x 18 cm

Modell	Artikel Nr	GTIN13	UVP €
Type	Item No	GTIN13	MSRP €

<b>Futterstreuer Kompakt X12M ohne Futterbehälter</b> / Feeder w/o container	204399	4000461084942	89,00
---	--------	---------------	-------



**FUTTERSTREUER MIT FALTBAREM FUTTERSACK** KOMPAKT X42

wie Modell X12M, jedoch zusätzlich ausgestattet mit:  
Futterbehälter aus hochfestem Nylon, wasserdicht und faltbar, Fassungsvermögen 42 kg/ca. 40 Liter; mit 2 stabilen Nylon-Laschen für sichere Aufhängung

EIGENSCHAFTEN

- Gewicht ohne Batterie 1300 g
- Gewicht inkl. 6V Bleibatterie 2040 g
- Abmessungen H x B x L:  
für Transport 21 x 30 x 30 cm  
betriebsbereit 75 x 30 x 30 cm

**FEEDER WITH COLLAPSIBLE FEED BAG** KOMPAKT X42

same as X12M feeder, but additionally fitted with:  
Collapsible, waterproof feed container made of solid Nylon; capacity 42 kg /approx. 40 litres; with two strong Nylon straps for safe mounting

FEATURES

- Weight without battery 1300 g
- Weight with battery 2040 g
- Dimensions H x W x L:  
for transport 21 x 30 x 30 cm  
ready for use 75 x 30 x 30 cm

**BLEI AKKU 6V/4,5Ah** FÜR WILDKAMERAS/FUTTERSTREUER

Zur Verwendung mit Futterstreuern Kompakt X12M, X42 sowie SnapShot Wild- & Überwachungskameras. Abmessungen ca. 7 x 10,6 x 4,7 cm, Gewicht ca. 820 g

**VRLA BATTERY 6V/4,5Ah** FOR GAME CAMERAS/FEEDER

For use with feeders Kompakt X12M, X42 and SnapShot game and surveillance cameras. Dimensions approx. 7 x 10,6 x 4,7 cm, weight approx. 820 g

Modell Type	Artikel Nr Item No	GTIN13 GTIN13	UVP € MSRP €
<b>Futterstreuer Kompakt X42 mit Futtersack</b> / Feeder with feed bag	204389	4000461077876	119,00
<b>Blei Akku 6V/4,5Ah</b> / VRLA Battery	204349	4260030442331	16,90

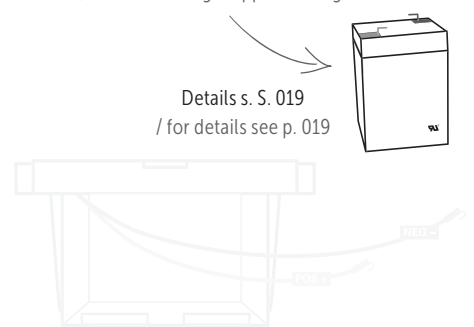



### Handgefertigte Qualitätsmesser aus Spanien

Die **handgefertigten Messer aus rostfreiem Stahl 440C** sind besonders zuverlässig und für den täglichen Arbeitseinsatz konzipiert.

Mit einer **Rockwellhärte von 58 HRC** sind die Klingen sehr lange schnitthaltig und einfach nachzuschärfen. Zum Nachschärfen empfehlen wir unseren **DÖRR Mini Messerschärfer XS-2** (Artikel Nr. 208031, optional). Der durchgehende **Flacherl ist doppelt mit dem Griff vernietet** und bietet so optimale Stabilität unter Belastung – dies wirkt sich vor allem beim Outdoor Einsatz positiv aus. Auf dem Klingenrücken ist eine ca. 2,5 cm lange, **geriffelte Daumenauflage** die ein Abrutschen vermeidet und somit mehr Druck beim Schneiden überträgt. Verwahren Sie die Messer sicher in der **hochwertigen Echtleder-Messerscheide** am Gürtel. Alternativ sichern Sie Ihr Messer in der dafür vorgesehenen Bohrung am Griff mit einer Kordel.

Erhältlich mit 3 verschiedenen Griffmaterialien:



### Hand-made quality knives "Made in Spain"

**Hand-made of 440C stainless steel**, these knives are your reliable companions designed for everyday use.

The blade with its **58 HRC (Rockwell hardness)** remains sharp for a long time and it is easy to re-sharpen. For sharpening we recommend to use our **DÖRR Mini knife sharpener XS-2** (Item-No. 208031, optional). The **full tang is double riveted** with the handle which offers a maximum of stability under pressure. This has a positive effect during outdoor use. The back of the knife has got a 2,5 cm long, **corrugated thumb-rest** which prevents from slipping – this increases the pressure when cutting. Keep the knife in the **genuine leather sheath** on the belt. Alternatively, secure your knife with a cord in the hole provided on the handle.

Available with 3 different handle types:



M-110 HIRSCHHORN  
/ BUCKHORN

M-110 OLIVENHOLZ  
/ OLIVE WOOD

M-110 MICARTA  
/ MICARTA

Gewicht ca. [g]	Weight approx. [g]	<b>250</b>	<b>220</b>	<b>230</b>
Klingenhärte [Rockwell]	Blade hardness [Rockwell]	<b>58 HRC</b>	<b>58 HRC</b>	<b>58 HRC</b>
Klingenlänge ca. [cm]	Blade length approx. [cm]	<b>10,5</b>	<b>10,5</b>	<b>10,5</b>
Klingenstärke ca. [mm]	Blade thickness approx. [mm]	<b>4</b>	<b>4</b>	<b>4</b>
Material Messergriff	Material knife handle	<b>Hirschhorn / Buckhorn</b>	<b>Olivenholz / Olive Wood</b>	<b>Micarta / Micarta</b>
Material Messerscheide	Material knife sheath	<b>Echtes Leder / Genuine leather</b>	<b>Echtes Leder / Genuine leather</b>	<b>Echtes Leder / Genuine leather</b>
Messerart	Knife type	<b>Jagd- &amp; Outdoormesser / Hunting &amp; outdoor knife</b>	<b>Jagd- &amp; Outdoormesser / Hunting &amp; outdoor knife</b>	<b>Jagd- &amp; Outdoormesser / Hunting &amp; outdoor knife</b>
Messerstahl	Knife steel	<b>440C</b>	<b>440C</b>	<b>440C</b>
Rostfrei	Stainless	✓	✓	✓
Gesamtlänge ca. [cm]	Total length approx. [cm]	<b>22</b>	<b>22</b>	<b>22</b>
Länge Messergriff ca. [cm]	Length knife handle approx. [cm]	<b>11,5</b>	<b>11,5</b>	<b>11,5</b>
Lieferumfang	Scope of delivery	<b>1x Messer mit Messerscheide / 1x Knife with sheath</b>	<b>1x Messer mit Messerscheide / 1x Knife with sheath</b>	<b>1x Messer mit Messerscheide &amp; Feuerstahl / 1x Knife with sheath &amp; fire steel</b>





MADE IN SPAIN



**JAGD- & OUTDOORMESSER  
HIRSCHHORN** M-110

Im traditionellen Design für die Jagd und Messerliebhaber.



**HUNTING & OUTDOOR KNIFE  
BUCKHORN** M-110

Traditional design for hunters and knife enthusiasts.

Artikel Nr	GTIN13	UVP €
Item No	GTIN13	MSRP €
208120	4000461098017	179,00



MADE IN SPAIN



**JAGD- & OUTDOORMESSER  
OLIVENHOLZ** M-110

Im natürlichen und edlen Design.



**HUNTING & OUTDOOR KNIFE  
OLIVE WOOD** M-110

Natural and elegant design.

Artikel Nr	GTIN13	UVP €
Item No	GTIN13	MSRP €
208121	4000461098024	119,00



MADE IN SPAIN



**JAGD- & OUTDOORMESSER  
MICARTA + FEUERSTAHL** M-110

Der Materialverbund aus Baumwolle und Harz ist besonders unempfindlich. Der **mitgelieferte Feuerstahl** ist ein Muss für jeden Outdoor- und Survival-Fan.



**HUNTING & OUTDOOR KNIFE  
MICARTA + FIRE STEEL** M-110

The compound of cotton and resin is very resistant. The **supplied fire steel** is a must-have for every outdoor and survival fan.

Artikel Nr	GTIN13	UVP €
Item No	GTIN13	MSRP €
208122	4000461098031	149,00



## BLACKWOOD JAGDMESSER

BW-108

Das Mehrzweckmesser mit besonderer Klingenförmung und dem wellenförmigen, sehr ergonomischen Blackwood Holzgriff ist bestens geeignet für viele Jagd- und Outdoorzwecke. 440er Messerstahl, rostfrei und besonders schnitthaltig. Klingienstärke 3,6 mm, Klingenlänge 108 mm; Gewicht 188 g. Leder-Messerscheide mit Gürtelclip und Druckknopfsicherung.

## BLACKWOOD HUNTING KNIFE

BW-108

The multi-purpose knife with an especially shaped blade and the ergonomic wavy blackwood grip is well-suited for many hunting and outdoor tasks. 440 stainless knife steel, retaining sharpness very well. Blade thickness 3,6 mm, blade length 108 mm; weight 188 g. Leather sheath with belt loop and push button lock.



Artikel Nr Item No	GTIN13 GTIN13	UVP € MSRP €
208100	4000461087486	39,90



## BLACKWOOD JAGDMESSER

BW-103

Mehrzweckmesser mit stabilem, schlankem Blackwood Holzgriff mit ergonomischen Griffmulden für sicheren Griff. Geeignet für viele Jagd- und Outdoorzwecke. 440er Messerstahl, rostfrei und besonders schnitthaltig. Klingienstärke 3,3 mm, Klingenlänge 103 mm; Gewicht 169 g. Leder-Messerscheide mit Druckknopfsicherung und Gürtelclip.

## BLACKWOOD HUNTING KNIFE

BW-103

Multi-purpose knife with a stable, slim Blackwood handle with ergonomically recessed grips for a safe handling. Well-suited for many hunting and outdoor tasks. 440 stainless knife steel, retaining sharpness very well. Blade thickness 3,3 mm, blade length 103 mm; weight 169 g. Leather sheath with belt loop and push button lock.



Artikel Nr Item No	GTIN13 GTIN13	UVP € MSRP €
208101	4000461087493	39,90





**BLACKWOOD TASCHENMESSER**

BW-74

Kompaktes Allzweckmesser mit Blackwood Holzgriff. 420er Messerstahl, rostfrei, mit Klingendicke 2,4mm, Klingenlänge 74 mm; Gewicht 83 g. Sichere Arretierung der Klinge durch klassische Rückenverriegelung.



**BLACKWOOD POCKET KNIFE**

BW-74

Compact multi-purpose knife with blackwood handle. Made of stainless 420 knife steel with blade thickness 2,4 mm, blade length 74 mm; weight 83g. Classical, safe blade locking with latch on the knife's back.

Artikel Nr Item No	GTIN13 GTIN13	UVP € MSRP €
208102	4000461087509	12,90



**LAGUIOLE MESSER LM-94**

Allzweckmesser im Laguiole Design mit Holzgriffschale. Gefertigt aus rostfreiem 420er Messerstahl mit einer Klingendicke von 2,3 mm. Klingenlänge 94 mm; Gewicht 84 g.

**LAGUIOLE KNIFE LM-94**

Multi-purpose knife in Laguiole Design with wooden grip plate. Made of stainless 420 knife steel with blade thickness 2,3 mm. Blade length 94 mm; weight 84 g.

Artikel Nr Item No	GTIN13 GTIN13	UVP € MSRP €
208110	4000461087516	12,90



**LAGUIOLE MESSER LMK-94**

Allzweckmesser im Laguiole Design mit Holzgriffschale und integriertem Korkenzieher. Gefertigt aus 420er Messerstahl mit einer Klingendicke von 2,8 mm. Klingenlänge 94 mm; Gewicht 91 g.

**LAGUIOLE KNIFE LMK-94**

Multi-purpose knife in Laguiole design with wooden grip plate and integrated cork screw. Made of stainless 420 knife steel with blade thickness 2,8 mm. Blade length 94 mm; weight 91 g.

Artikel Nr Item No	GTIN13 GTIN13	UVP € MSRP €
208111	4000461087523	14,90



Originalgröße / original size

**MINI MESSERSCHÄRFER XS-2**

Praktischer Messerschärfer für unterwegs.

- 2 Hartmetallklingen für den Vorschleif
- 2 Keramikstäbe für den gratfreien Feinschleif
- Ultrakompakt und federleicht
- Abmessungen 7 x 6 x 1,9 cm
- Gewicht 36 g

**MINI KNIFE SHARPENER XS-2**

Versatile knife sharpener to take with on the go.

- 2 carbide blades for pre-grinding
- 2 ceramic bars for a burr-free fine grinding
- Ultra-compact and as light as a feather
- Measurements 7 x 6 x 1,9 cm
- Weight 36 g

Artikel Nr Item No	GTIN13 GTIN13	VK Einheiten Sales units	UVP € MSRP €
208030	4000461087240	<b>Display 24 Stück/24 pcs</b>	–
208031	4000461087257	<b>Einzeln /Single</b>	7,90

Zubehör nicht im Lieferumfang / Accessories not included



## FISCHFILETIERMESSER FM-155

Leichtes, **schwimmfähiges** Filetirmesser mit ergonomischem Hohlkörpergriff. Gefertigt aus flexiblem schnitthaltigem, rostfreiem Klingenstahl von nur 1mm Stärke; Klingenlänge 155mm; Gewicht 46g; Kunststoffscheide mit Gürtelschlaufe.

## FISH FILLETING KNIFE FM-155

Lightweight and **floatable** filleting knife with ergonomic handle with hollow body. Made of flexible stainless blade steel retaining sharpness, only 1 mm thick; length of blade 155 mm; weight 46 g; plastic sheath with belt loop.

Artikel Nr Item No	GTIN13 GTIN13	VK Einheiten Sales units	UVP € MSRP €
208050	4000461087424	<b>Display je/each 12x FM-155 + FM-110</b>	-
208051	4000461087431	<b>Einzeln/Single</b>	7,90



## FISCH- UND ANGELMESSER FM-110

Leichtes, **schwimmfähiges** Messer mit ergonomischem Hohlkörpergriff. Schnitthaltig und vielseitig einsetzbar mit Hakenklinge und Sägezahnprofil. Rostfreier Messerstahl mit Klingendstärke 2 mm, Klingenlänge 110 mm, Gewicht 58 g; Kunststoffscheide mit Gürtelclip und Messersicherung.

## FISH KNIFE FM-110

Lightweight and **floatable** knife with ergonomic handle with hollow body. Retains sharpness, for manifold purposes and comes with hook blade and saw tooth tread. Stainless knife steel of 2mm thickness, length of blade 110mm, weight 58 g; plastic sheath with belt clip and knife lock.

Artikel Nr Item No	GTIN13 GTIN13	VK Einheiten Sales units	UVP € MSRP €
208050	4000461087424	<b>Display je/each 12x FM-155 + FM-110</b>	-
208052	4000461087448	<b>Einzeln/Single</b>	7,90



## JAGD- UND OUTDOORMESSER JM-98

Universelle Messer mit rutschfestem Gummigriff. Schnitthaltig und sicher in der Handhabung. Rostfreier Messerstahl mit Klingendstärke 1,93 mm, Klingenlänge 98 mm, Gewicht 70 g; Kunststoffscheide mit Gürtelclip. Lieferbar in 2 Farbkombinationen.

## HUNTING AND OUTDOOR KNIFE JM-98

Universal knife with non-slip rubber handle. Retains sharpness and allows safe handling. Stainless knife steel with a blade thickness of 1,93 mm and a blade length of 98 mm, weight 70 g; plastic sheath with belt. Available in 2 colour combinations.

Artikel Nr Item No	GTIN13 GTIN13	VK Einheiten Sales units	UVP € MSRP €
208055	4000461087455	<b>Display je/each 12x grün/neonorange/green/neon orange</b>	-
208056	4000461087462	<b>Einzeln/Single schwarz/grün/black/green</b>	6,90
208057	4000461087479	<b>Einzeln/Single schwarz/neonorange/black/neon orange</b>	6,90



**FORST- UND GARTENBEIL** FGB-36

Aus **Spezialstahl** geschmiedetes, kompaktes Allzweckbeil zum Einsatz im Wald oder Garten. Stabiler Stiel aus **amerikanischem Hickory Holz**.

Inklusive **Echt-Leder** Schneidschutz mit Gürtelschlaufe.

- Kopfgewicht 330 g
- Gesamtgewicht 520 g
- Gesamtlänge 36 cm
- Schneidelänge 10 cm

**UNIVERSAL AXE** FGB-36

Compact and universal axe made of **special steel** for forest or gardening use. Sturdy shaft **made of American Hickory wood**.

Supplied with genuine leather sheath with belt loop.

- Head weight 330 g
- Total weight 520 g
- Total length 36 cm
- Cutting length 10 cm



**MADE  
IN  
GERMANY**



Artikel Nr	GTIN13	UVP €
Item No	GTIN13	MSRP €
208000	4000461083303	69,00



**JAGD- UND SIGNALHORN**

Signalhorn aus Messing mit Ring zur Befestigung eines Trageriemens; erzeugt einen kräftigen Signalton. Lieferbar in 4 Längen: 12, 16, 25 und 31 cm.

**HUNTING AND SIGNAL HORN**

The brass signal horn comes with a ring to fix a carrying strap. It produces a powerful signal tone. Available in 4 lengths: 12, 16, 25 und 31 cm.

Größe [cm]	Artikel Nr	GTIN13	UVP €
Size [cm]	Item No	GTIN13	MSRP €
12	208200	4000461088179	11,90
16	208201	4000461088186	13,90
25	208202	4000461088193	15,90
31	208203	4000461088209	19,90

## WENDEWESTE ORANGE/OLIVGRÜN

Die Wendeweste in orange getragen hat eine hohe Signalwirkung und eignet sich bestens für Gesellschaftsjagden. In der Farbe olivgrün ist es eine praktische Funktionsweste für die Jagd. Sie ist geeignet für Links- & Rechtsschützen und ist lieferbar in 4 Größen.



### AUSSTATTUNG

**Orange außen:** 2 geräumige Munitionstaschen mit Druckknopf, 2 große Brusttaschen für Funkgerät, Handy und mehr, 1 durchgängige Rückentasche, Frontreißverschluss.

**Olivgrün außen:** 2 Munitionstaschen mit Reißverschluss – rechts flexible Halterung für bis zu 7 Schrotpatronen, links flexible Halterung für bis zu 7 Patronen der gängigen Jagdkaliber, 2 geräumige Einstecktaschen, durchgängige Rückentasche, Frontreißverschluss.

### MATERIAL

reißfestes Polyester – sehr stabil und wasserabweisend



## REVERSIBLE WAISTCOAT ORANGE/OLIVE

When wearing the waistcoat with orange colour outside, it produces a high signal effect and is well-suited for driven hunts. Reversed to olive colour it is a versatile function waistcoat for hunters. It is well-suited for both left and right hand shooters. Available in 4 sizes.

### FITTING

**Orange outside:** 2 spacy ammunition pockets with push button, 2 large chest pockets for radio, mobile phone and more, backside pocket over the full width, front zipper.

**Olive outside:** 2 ammunition pockets with zipper – right-hand side: flexible holder for up to 7 shotgun cartridges, left-hand side: flexible holder for up to 7 cartridges of the most common hunting calibres, 2 spacy pockets and backside pocket over the full width, front zipper.

### MATERIAL

Tear proof Polyester – extremely robust and water repellent



Länge Length	Weite (Brust/ Taille/Hüfte) Width (Chest/Waist/Bottom)	Artikel Nr Item No	GTIN13 GTIN13	UVP € MSRP €
-----------------	---	-----------------------	------------------	-----------------

L	71 cm	62 cm	208400	4000461088278	39,90
XL	72 cm	64 cm	208401	4000461088285	39,90
2XL	72 cm	66 cm	208402	4000461088292	39,90
3XL	74 cm	68 cm	208403	4000461088308	39,90

## TREIBJAGDWESTE ORANGE

Orangefarbene Weste mit hoher Signalwirkung – bestens geeignet für die Treibjagd, Gesellschaftsjagd und mehr. Sie eignet sich für Links- & Rechtsschützen und ist lieferbar in 4 Größen.



### AUSSTATTUNG

**Außen:** Brusttasche mit Reißverschluss, 2 Munitionstaschen, jeweils mit flexibler Halterung für 5 Schrotpatronen und 10 Patronen der gängigen Jagdkaliber, 2 seitliche Eingriffe; durchgängige Rückentasche

**Innen:** Handy- bzw. Funkgerätetasche, Innentasche mit Reißverschluss, Frontreißverschluss.

### MATERIAL

Polyester – reißfest, sehr stabil, wasserabweisend. Mit dem Netz auf der Innenseite ist die Weste atmungsaktiv.



## SIGNAL COLOURED WAISTCOAT ORANGE

Orange coloured waistcoat producing a high signal effect – ideal for driven and movement hunts. It is well-suited for both left and right hand shooters. Available in 4 sizes.

### FITTING

**Outside:** chest pocket with zipper, 2 ammunition pockets, each featuring a flexible holder for 5 shotgun cartridges and 10 cartridges of the most common hunting calibres, 2 lateral pockets, backside pocket over the full width

**Inside:** pocket for radio or mobile phone, inner pocket with zipper, front zipper.

### MATERIAL

Polyester – tear proof, extremely robust and water repellent. The inside mesh lining makes the waistcoat breathable.



Länge  
Length

Weite (Brust/ Taille/Hüfte)  
Width (Chest/Waist/Bottom)

Artikel Nr  
Item No

GTIN13  
GTIN13

UVP €  
MSRP €

	Länge Length	Weite (Brust/ Taille/Hüfte) Width (Chest/Waist/Bottom)	Artikel Nr Item No	GTIN13 GTIN13	UVP € MSRP €
L	71 cm	62 cm	208405	4000461088315	39,90
XL	72 cm	64 cm	208406	4000461088322	39,90
2XL	72 cm	66 cm	208407	4000461088339	39,90
3XL	74 cm	68 cm	208408	4000461088346	39,90



2420 g

### ALUMINIUM WAFFENKOFFER TITAN 46 SLIM

Stabiler Koffer für den sicheren und legalen Transport von Waffen. Der Schaumstoff kann individuell und exakt auf die Waffe (oder anderes Transportgut) zugeschnitten werden.

- Herausnehmbarer Schaumstoff zum Zuschneiden
- 3-stellige Zahlenschlösser
- Inklusive Trageriemen und Messer

Außenmaße ca. 46,5 x 35 x 13,5 cm  
Innenmaße ca. 45 x 32 x 11 cm

### ALUMINIUM GUN CASE TITAN 46 SLIM

Sturdy case for safe and legal transport of guns. The foam can be cut individually and precisely to fit the gun (or other object).

- Fitted with removable foam to be cut
- 3 digit combination locks
- Carrying strap and knife included

Outer dimensions approx. 46,5 x 35 x 13,5 cm  
Inner dimensions approx. 45 x 32 x 11 cm



Artikel Nr	GTIN13	UVP €
Item No	GTIN13	MSRP €
485121	4000461094361	69,00



4020 g

### ALUMINIUM WAFFENKOFFER TITAN 46 TWIN

Stabiler Koffer für den sicheren und legalen Transport von Waffen und Munition – getrennt verschließbar. Der Schaumstoff kann individuell und exakt auf die Waffe (oder anderes Transportgut) zugeschnitten werden.

- Herausnehmbarer Schaumstoff zum Zuschneiden (Messer im Lieferumfang)
- 3-stellige Zahlenschlösser

Außenmaße ca. 46,5 x 35 x 26 cm  
Innenmaße ca. 45 x 32 x 11 cm

### ALUMINIUM GUN CASE TITAN 46 TWIN

Sturdy case for safe and legal transport of guns and ammunition – separately lockable. The foam can be cut individually and precisely to fit the gun (or other object).

- Fitted with removable foam to be cut, knife included
- 3-digit combination locks

Outer dimensions approx. 46,5 x 35 x 26 cm  
Inner dimensions approx. 45 x 32 x 11 cm

Artikel Nr	GTIN13	UVP €
Item No	GTIN13	MSRP €
485122	4000461094378	99,00







**ALUMINIUM GEWEHRKOFFER** TITAN 124

Stabiler Koffer für den sicheren und legalen Transport von Gewehren. Der extra dicke Noppenschäumstoff hält die Waffe sicher ohne Verrutschen.

- Herausnehmbarer Noppenschäumstoff
- Abschließbar mit Schlüssel und 3-stelligen Zahlenschlössern

Außenmaße ca. 124 x 37 x 13,5 cm  
 Innenmaße ca. 122 x 34,5 x 12 cm

Artikel Nr	GTIN13	UVP €
Item No	GTIN13	MSRP €
485120	4000461094354	129,00

**ALUMINUM RIFLE CASE** TITAN 124

Sturdy case for safe and legal transport of rifles. The extra thick layer of waved foam holds the rifle firmly in place.

- With removable waved foam
- Lockable with key and 3-digit combination locks

Outer dimensions approx. 124 x 37 x 13,5 cm  
 Inner dimensions approx. 122 x 34,5 x 12 cm

 5370 g



Die **strapazierfähige und spritzwasserabweisende Gewehrtasche** schützt Ihre Langwaffe vor äußeren Einflüssen wie Stößen, Regen oder Schnee, Hitze und Kälte, Staub und Sand. Die Höhe der Gewehrtasche lässt den Transport der Waffe mit montiertem Zielfernrohr zu.

Das **geräumige Außenfach** bietet Platz für Schalldämpfer, Munition, Akku, Magazine und weiteres Zubehör. **Doppel-Reißverschlüsse** am Haupt- sowie am Außenfach sind mit einem optionalen Schloss **abschließbar** – ideal zum Transportieren und Verwahren der Waffe und entsprechendem Zubehör. Das anschmiegsame **Soft-Lining Innenfutter und die dicke Polsterung** mit ca. 20 mm Stärke sichern Ihr Gewehr optimal. Der Schultertrageriemen mit 5 cm breiter **Anti-Rutsch Auflage** ist längenverstellbar und sorgt für ein angenehmes Tragegefühl.

Alternativ nutzen Sie die Handgriffe mit Klettverbinder zum komfortablen Tragen. Mit einer **extra großen Schlaufe** lässt sich die Tasche an einem Haken aufhängen. Die Gewehrtasche ist in **2 Längen und 2 Farben** (grün oder anthrazit) erhältlich.



The **durable and splashwater-resistant rifle bag** protects your weapon against external influences such as impact, rain or snow, heat and cold, dust and sand. The height of the rifle bag allows to transport the weapon with mounted riflescope.

The **large front compartment** provides space for a silencer, ammunition, batteries, magazines and other accessories. **Double zippers** on the main compartment and on the front compartment may be **secured** with an optional padlock – ideal for transporting and storing the weapon and corresponding accessories. The **soft velvet lining** and the **strong padding** with approx. 20 mm thickness secures your rifle perfectly. The carrying strap with 5 cm wide **anti-slip shoulder rest** is adjustable in length and ensures a pleasant wearing.

Alternatively, use the handles with Velcro fasteners for comfortable carrying. With an **extra-large loop**, the bag can be hung on a hook. The rifle bag is available in **2 lengths and 2 colours** (green or anthracite).



**GEWEHRTASCHE** GT-108

AUSSTATTUNG

- Außenmaterial 100% Polyester
- Soft-Lining Innenfutter
- Längenverstellbarer Trageriemen mit Anti-Rutsch Auflage
- Abschließbarer Reißverschluss (Schloss optional)

ABMESSUNGEN

Außenmaße ca. 108 x 30 x 10 cm  
Innenmaße ca. 105 x 28 x 3 cm



Modell Type	Artikel Nr Item No	Variante Variant	GTIN13 GTIN13	UVP € MSRP €
<b>Gewehrtaische GT-108 grün</b> / Rifle bag green	208230	A	4000461097720	49,00
<b>Gewehrtaische GT-108 anthrazit</b> / Rifle bag anthracite	208230	B	4000461097737	49,00

**RIFLE BAG** GT-108



FEATURES

- Exterior material 100% Polyester
- Soft-Lining
- Length adjustable shoulder strap with non-slip rest
- Lockable Zipper (padlock optional)

MEASUREMENTS

Outer dimensions approx. 108 x 30 x 10 cm  
Inner dimensions approx. 105 x 28 x 3 cm



**GEWEHRTASCHE** GT-124

AUSSTATTUNG

- Außenmaterial 100% Polyester
- Soft-Lining Innenfutter
- Längenverstellbarer Trageriemen mit Anti-Rutsch Auflage
- Abschließbarer Reißverschluss (Schloss optional)

ABMESSUNGEN

Außenmaße ca. 124 x 30 x 10 cm  
Innenmaße ca. 120 x 27 x 3 cm

Modell Type	Artikel Nr Item No	Variante Variant	GTIN13 GTIN13	UVP € MSRP €
<b>Gewehrtaische GT-124 grün</b> / Rifle bag green	208231	A	4000461097744	54,00
<b>Gewehrtaische GT-124 anthrazit</b> / Rifle bag anthracite	208231	B	4000461097751	54,00

**RIFLE BAG** GT-124

FEATURES

- Exterior material 100% Polyester
- Soft-Lining
- Length adjustable shoulder strap with non-slip rest
- Lockable Zipper (padlock optional)

MEASUREMENTS

Outer dimensions approx. 124 x 30 x 10 cm  
Inner dimensions approx. 120 x 27 x 3 cm





### GEWEHRTASCHE JT-140

Die olivgrüne Gewehrtasche bietet Platz & Schutz für ein Gewehr mit montiertem Zielfernrohr.

- Außenmaterial: wasserabweisendes Polyester
- Innenmaterial: fusselfreie Futteralpolsterung aus Synthetik
- Innenmaße ca. 140 x 28 x 7 cm
- Schultertrageriemen in der Länge verstellbar von 60 bis 100 cm

#### PRAKTISCHE DETAILS

- Aufhängelasche
- Ring zum Verschließen mit einem Schloss
- Außentasche ca. 29 x 16 cm mit Reißverschluss

### RIFLE CASE JT-140

The olive coloured rifle case offers room & protection for a rifle with mounted riflescope.

- Outer material: water repellent Polyester
- Inner material: lint free synthetic soft lining
- Inner dimensions approx. 140 x 28 x 7 cm
- Shoulder strap adjustable in length from 60 to 100 cm

#### USEFUL DETAILS

- Suspension hanger
- Ring for closure with lock
- Front case approx. 29 x 16 cm with zipper

Artikel Nr Item No	GTIN13 GTIN13	UVP € MSRP €
208220	4000461088223	32,90



### GEWEHRTASCHE GT-140

Die schwarze Gewehrtasche bietet Platz und Schutz für ein Gewehr mit montiertem Zielfernrohr. Ideal für den Transport und die Aufbewahrung – gut geeignet für Sportschützen und Jäger.

- Außenmaterial: wasserabweisendes Polyester
- Innenmaterial: vollflächige weiche Polsterung aus genopptem Schaumstoff
- Innenmaße ca. 140 x 28 x 7 cm
- 3 Außentaschen ca. 29 x 17 cm, 37 x 17 cm und 24 x 10,5 cm

#### PRAKTISCHE DETAILS

- 2 Tragegriffe oben sowie 2 verstellbare Rucksackriemen auf der Rückseite
- Durchgängiger Reißverschluss nach beiden Seiten zu öffnen, Ösen können mit einem Schloss gesichert werden.
- Genoppter Gummibesatz an der Unterseite verhindert Verschmutzung der Tasche beim Abstellen

### RIFLE CASE GT-140

The black rifle case offers room and protection for a rifle with mounted riflescope. Ideal for storage and transport – well-suited for riflemen and hunters.

- Outer material: water repellent Polyester
- Inner material: waved foam over the full surface
- Inner dimensions approx. 140 x 28 x 7 cm,
- 3 front pockets approx. 29 x 17 cm, 37 x 17 cm und 24 x 10,5 cm

#### USEFUL DETAILS

- 2 carrying handles on the top, 2 rear adjustable backpack belts
- Continuous zipper can be opened in both directions, eyelets can be secured with a lock.
- A bottom nubby rubber border protects the bag against dirt when placing it on the ground

Artikel Nr Item No	GTIN13 GTIN13	UVP € MSRP €
208221	4000461088230	79,90





Der taktische Rucksack und die Taschen aus der **ProTac Serie** sind **extrem robust** und in vielen Bereichen **multifunktional** einsetzbar.

Verwahren Sie Trainingswaffen für den Schießsport oder transportieren Sie Ihr Jagdgewehr **sicher abgeschlossen** ins Revier.

Besonders praktisch beim Trekking sind die **genormten MOLLE-System\* Schlaufen**, an die sich viel optionales **MOLLE-kompatibles Zubehör** wie Flaschenhalter, Spaten, Seile oder Handytaschen befestigen lässt.

Die **ProTac Serie** ist in **zwei Materialqualitäten und Farben** lieferbar:

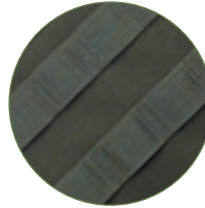

Angesagtes **Olivgrün**  
im Used-Look aus hochwertigem  
Polyester Jacquard



Klassisches **Schwarz**  
aus strapazierfähigem Polyester

PROTAC		FARBE / COLOUR	MATERIAL
Außen	Exterior	<b>Oliv / Olive</b> <b>Schwarz / Black</b>	<b>100% Polyester Jacquard</b> <b>100% Polyester</b>
Innenfutter	Lining	<b>Oliv / Olive</b> <b>Schwarz / Black</b>	<b>Microfaser / Microfiber</b> <b>Polyester</b>

The tactical backpack and the bags out of the **ProTac series** are **extremely robust** and of **multipurpose use** in many areas.

Store your training weapons for shooting sports in it or transport your hunting rifle **safely locked** to your hunting ground.

Especially useful for trekking are the **standardized MOLLE system\* straps** to which many optional **MOLLE-compatible accessories** such as bottle holders, spades, ropes or cell phone pockets can be attached.

The **ProTac series** is available in **two material qualities and colours**:

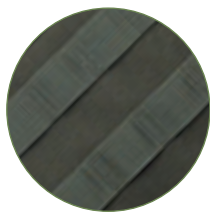

Trendy **olive-green**  
high-quality polyester jacquard  
in used look



Classical **black**  
made from durable polyester



**\*MOLLE = Modular Lightweight Load-Carrying Equipment**



Abb. ähnlich / Illustration similar

### GEWEHRTASCHE PROTAC

#### HAUPTFACH

Das **extrem fest gepolsterte Hauptfach** lässt sich **abschließen** (Vorhängeschloss optional) und ist zur sicheren Fixierung Ihres Gewehrs innen mit **Klettbindern und Schutzecken** ausgestattet.

#### AUFGESETZTE FRONTTASCHEN

Die mittlere Fronttasche ist in 2 Fächer aufgeteilt: das **vordere** Fach bietet mit den **3 Mehrzweckfächern** z.B. Platz für Magazine, Munition und sonstiges Zubehör.

Das **hintere Fach mit Soft-Lining Innenfutter** dient zur Aufbewahrung z.B. einer Kurzwaffe oder Schalldämpfer. Beide Fächer sind mit einem optionalen Vorhängeschloss **abschließbar**.

Abmessungen der gesamten Fronttasche ca. 36 x 23 x 7 cm.

#### FRONTTASCHEN RECHTS + LINKS

Auch diese **beiden Fronttaschen rechts und links** sind mit einem optionalen Vorhängeschloss **abschließbar**. Abmessungen jeweils ca. 16 x 23 x 4 cm.

#### WEITERE EIGENSCHAFTEN

In den beiden **äußeren Dokumentenfächern** ist Ihr Waffen- oder Jagdschein immer griffbereit. Auf der Rückseite der Tasche finden Sie ein **Fach für ein Namensschild**. Der **Schultertrageriemen mit Anti-Rutsch Auflage** ist in der Länge verstellbar.

GEWEHRTASCHE	RIFLE BAG	PROTAC
Außenmaße (L x H x B)	Outer dimensions (l x h x w)	<b>ca. / approx. 110 x 29 x 10 cm</b>
Innenmaße (L x H x B)	Inner dimensions (l x h x w)	<b>ca. / approx. 108 x 27 x 6 cm</b>
Reißverschluss	Zipper	<b>Teils abschließbar (Vorhängeschloss optional)</b> <b>/ Partly lockable (padlock optional)</b>
Tragegriff	Carrying handle	✓
Lieferumfang	Scope of delivery	<b>1x Tasche, 1x Schultertrageriemen</b> <b>/ 1x Bag, 1x shoulder strap</b>

### RIFLE BAG PROTAC

#### MAIN COMPARTMENT

The **extremely strong padded main compartment can be locked** (padlock optional). For safe fixation of your rifle the main compartment is equipped with **Velcro straps and corner protectors**.

#### FRONT POCKET

The front pocket in the middle is divided into 2 compartments: the **smaller compartment** includes **3 multi-purpose trays**, for e.g. magazines, ammunition and further accessories.

The **big compartment with soft inner lining** is used to store e.g. a handgun or silencer. Both compartments can be **locked** with an optional padlock.

Entire front pocket measurements approx. 36 x 23 x 7 cm.

#### SIDE POCKET LEFT + RIGHT

The **pockets on left and right side** may both be **locked** with an optional padlock. Measurements approx. 16 x 23 x 4 cm each.

#### MORE FEATURES

Your firearm or hunting license is close at hand in the **2 outer document trays**. On the rear side of the rifle bag you will find a **name plate compartment**. The **shoulder strap with anti-slip pad** is adjustable in length.



2200 g

Modell Type	Artikel Nr Item No	Variante Variant	GTIN13 GTIN13	UVP € MSRP €
<b>Gewehrtasche ProTac Jacquard oliv / Rifle bag olive</b>	208300	A	4000461097911	119,00
<b>Gewehrtasche ProTac Polyester schwarz / Rifle bag black</b>	208300	B	4000461097928	99,00

Abb. ähnlich / Illustration similar



**WAFFENTASCHE** PROTAC

**HAUPTFACH**

Das **extrem fest gepolsterte Hauptfach** lässt sich bequem mit dem **Doppel-Reißverschluss (One-Hand-Opening)** öffnen und mit dem **Metall-Schlossbügel** und einem optionalen Vorhängeschloss abschließen. Mit **2 herausnehmbaren Trennwänden** unterteilen Sie das Hauptfach gemäß Ihrer Ausrüstung.

**FRONTTASCHE**

Die Fronttasche ist in 2 Fächer aufgeteilt: das **vordere Fach** bietet mit den **3 Mehrzweckfächern** z.B. Platz für Magazine, Munition und sonstiges Zubehör. Die **ausfaltbare Ablagematte** dient zum Ablegen/Zerlegen von Kurzwaffen – die **Magnetecke** dient zum Fixieren von metallischen Kleinteilen. Das **hintere Fach mit Soft-Lining Innenfutter** dient zur Aufbewahrung z.B. einer Kurzwaffe oder Schalldämpfer. Beide Fächer sind mit einem optionalen Vorhängeschloss **abschließbar**.

Abmessungen der gesamten Fronttasche ca. 36 x 23 x 7 cm.

**SEITENTASCHEN RECHTS + LINKS**

Die beiden **geräumigen Seitentaschen** bieten Platz für weiteres Zubehör. Abmessungen jeweils ca. 21 x 21 x 5 cm.

**WEITERE EIGENSCHAFTEN**

An den **Tragegriffen sind jeweils 2 Mehrzweckschlaufen** angebracht, an die sich z.B. ein Zielstock befestigen lässt. Auf der Rückseite finden in dem **Zubehörsnetz** noch weitere Kleinteile Platz. Die **Gummipads** am Taschenboden, schützen vor Nässe und Schmutz. Der **Schultertrageriemen mit Anti-Rutsch Auflage** ist in der Länge verstellbar.

WAFFENTASCHE	GUN BAG	PROTAC
Außenmaße (L x H x B)	Outer dimensions (L x h x w)	ca. / approx. <b>50 x 25 x 30 cm</b>
Innenmaße (L x H x B)	Inner dimensions (L x h x w)	ca. / approx. <b>39 x 24 x 20 cm</b>
Reißverschluss	Zipper	<b>Teils abschließbar (Vorhängeschloss optional) / Partly lockable (padlock optional)</b>
Tragegriff	Carrying handle	✓
Lieferumfang	Scope of delivery	<b>1x Tasche, 1x Schultertrageriemen, 2x Trennwände / 1x Bag, 1x shoulder strap, 2x dividers</b>

**GUN BAG** PROTAC

**MAIN COMPARTMENT**

The **extremely strong padded main compartment** can be locked (padlock optional). The **double zipper** easily opens by **One-Hand-Opening**. Arrange the **2 removable dividers** within the main compartment according to your equipment.

**FRONT POCKET**

The front pocket is divided into 2 compartments: the front compartment includes **3 multi-purpose trays**, for e.g. magazines, ammunition and further accessories. The **fold-out mat** serves you well when putting down or disassembling your handgun – use the **magnetic corner** to secure small metallic parts. The **rear compartment with soft inner lining** is used to store e.g. a handgun or silencer. Both compartments may be **locked** with an optional padlock.

Entire front pocket measurements approx. 36 x 23 x 7 cm.

**SIDE POCKETS LEFT + RIGHT**

The **pockets on the left and right** give space to further accessory. Measurements approx. 21 x 21 x 5 cm each.

**MORE FEATURES**

The **carrying handles are fitted with two multipurpose loops** to hold a trigger stick (optional) or similar. On the rear side the **accessory net** holds smaller parts. The **rubber pads** on bag bottom protect from the wet and dirt. The **shoulder strap with anti-slip pad** is variable in length.



Modell Type	Artikel Nr Item No	Variante Variant	GTIN13 GTIN13	UVP € MSRP €
<b>Waffentasche ProTac Jacquard oliv / Gun bag olive</b>	208301	A	4000461097935	119,00
<b>Waffentasche ProTac Polyester schwarz / Gun bag black</b>	208301	B	4000461097942	99,00



Abb. ähnlich / Illustration similar

### RUCKSACK PROTAC

#### HAUPTFACH

Mit **25 Liter Fassungsvermögen** bietet das **stabil gepolsterte Hauptfach** viel Platz für Jagd-, Trekking- oder Outdoor-Equipment. Der **Reißverschluss** lässt sich mit einem optionalen Vorhängeschloss **abschließen**. Innen befindet sich ein großzügiges Zubehörfach, sowie zwei Netzfächer mit Reißverschluss.

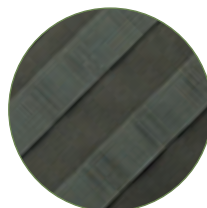
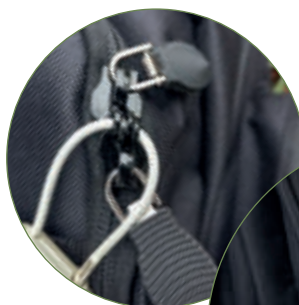
#### FRONTFACH

Das Frontfach beherbergt **4 Zubehörnetze in unterschiedlichen Größen** – 3 der Fächer sind mit Reißverschluss ausgestattet. Der **Reißverschluss des Frontfachs** lässt sich ebenfalls mit einem optionalen Vorhängeschloss **abschließen**.

#### SEITENTASCHEN RECHTS + LINKS

Die beiden **geräumigen Seitentaschen** bieten Platz für weiteres Zubehör. Abmessungen jeweils ca. 13 x 30 x 4 cm.

#### WEITERE EIGENSCHAFTEN

**Ergonomische Rückenpolsterung** sorgt für bequemes Tragen und **Luftzirkulation** zwischen Rucksack und Rücken. Die größenverstellbaren, **gepolsterten Rucksackriemen mit Brustgurt** fixieren den Rucksack sicher am Körper. Am Taschenboden sind **2 Mehrzweckschlaufen** angebracht, an die sich z.B. ein Zielstock befestigen lässt.

Fassungsvermögen ca. 25 Liter.

GEWEHRTASCHE	RIFLE BAG	PROTAC
Außenmaße (L x H x B)	Outer dimensions (l x h x w)	<b>ca. / approx. 40 x 52 x 20 cm</b>
Innenmaße (L x H x B)	Inner dimensions (l x h x w)	<b>ca. / approx. 32 x 49 x 16 cm</b>
Reißverschluss	Zipper	<b>Teils abschließbar (Vorhängeschloss optional) / Partly lockable (padlock optional)</b>
Tragegriff	Carrying handle	✓
Lieferumfang	Scope of delivery	<b>1x Rucksack / 1x Backpack</b>

### BACKPACK PROTAC

#### MAIN COMPARTMENT

The **strong padded main compartment** with a **load capacity of 25 litres** offers plenty of space for hunting, trekking as well as outdoor equipment. The **zipper** can be **locked** with an optional padlock. Inside you will find a spacious accessory compartment as well as two net compartments with zipper.

#### FRONT COMPARTMENT

Within the front compartment there are **four accessory nets in different sizes** – three of the compartments are equipped with a zipper. The **zipper of the front compartment** can also be **locked** with an optional padlock.

#### SIDE POCKETS LEFT + RIGHT

The **pockets on the left and right** give space to further accessory. Measurements each approx. 13 x 30 x 4 cm.

#### MORE FEATURES

The **ergonomic back cushioning** makes the backpack comfortable to wear while it ensures air circulation between your back and the backpack. The **padded shoulder straps** are variable in length and with the additional chest strap they secure the backpack safely to your body. The bottom of the backpack features **two multi-purpose loops** which hold a trigger stick or similar.

Capacity approx. 25 litres.



Modell Type	Artikel Nr Item No	Variante Variant	GTIN13 GTIN13	UVP € MSRP €
<b>Rucksack ProTac Jacquard oliv / Backpack olive</b>	208302	A	4000461097959	99,00
<b>Rucksack ProTac Polyester schwarz / Backpack black</b>	208302	B	4000461097966	79,00





**LEDER PATRONENGURT** KALIBER 12

Vorderseite und Patronentaschen aus dunkelbraunem Leder, innen weich gefüttert. 24 Patronentaschen für Kaliber 12 mit Saum zur Durchrutschsicherung für die Patronen. Länge 138 cm, Breite 8 cm.

**LEATHER CARTRIDGE BELT** CALIBRE 12

Front side and cartridge pockets made of dark brown leather, inner side with soft lining. 24 cartridge pockets for calibre 12, safety fringe avoids slipping trough of cartridges. Length 138 cm, width 8 cm.

Artikel Nr Item No	GTIN13	UVP € MSRP €
208280	4000461088254	49,90



**PATRONENGURT** UNIVERSAL

Olivgrüner Patronengurt aus Polyester und dunkelbraunem Leder im Verschlussbereich. 26 Patronentaschen aus **Stretch Material**, passend für gängige Schrotkaliber. Länge 140 cm, Breite 8 cm.

**CARTRIDGE BELT** UNIVERSAL

Olive green cartridge belt made of Polyester and dark brown leather in the closure section. 26 cartridge pockets made of **stretch material**, suitable for the most popular shotgun calibres. Length 140 cm, width 8 cm.

Artikel Nr Item No	GTIN13	UVP € MSRP €
208281	4000461088261	24,90





### LEDER GEWEHRRIEMEN GR-108

Gewehrriemen aus schwarzem Leder mit bequemer gepolsterter Schulterauflage. Länge 108 cm, Breite im Tragebereich 6 bis 2 cm, Schnallenbreite 2 cm

### LEATHER RIFLE SLING GR-108

Rifle belt made of black leather with comfortably padded shoulder pad. Length 108 cm, carrying width 6 to 2 cm, buckle width 2 cm

Artikel Nr	GTIN13	UVP €
Item No	GTIN13	MSRP €
208260	4000461088247	39,90



### GEWEHRRIEMEN GR-103

Dunkelbrauner Gewehrriemen aus **50% Leder und 50% Baumwolle**. Länge: 103 cm, Breite im Tragebereich 4 cm. Schnallenbreite 2 cm

### RIFLE SLING GR-103

Dark brown rifle belt made of **50% leather and 50% cotton**. Length: 103 cm, carrying width 4 cm, buckle width 2 cm

Artikel Nr	GTIN13	UVP €
Item No	GTIN13	MSRP €
208261	4000461088353	19,90





Die Kombination aus **robustem Filz und echtem Leder** macht das **RANGER** Jagdzubehör zu **geräuscharmen und leichtgewichtigen** Begleitern im Revier.

The combination of **robust felt and genuine leather** makes the **RANGER** hunting products **low-noise and lightweight** companions in the hunting ground.

AUSSEN-MATERIAL FILZ & APPLIKATIONEN  
 50% Wolle & SÄUME  
 50% Polyester echtes Leder

OUTER MATERIAL FELT & APPLICATIONS  
 50% Wool & EDGES  
 50% Polyester genuine leather

**JAGDSCHEINMAPPE** RANGER

- 2 Innenfächer aus transparentem Kunststoff, passend für z.B. Jagdschein & Waffenbesitzkarte
- Umlaufender Ledersaum für bessere Griffbarkeit & Stabilität
- Abmessungen 17 x 12 cm (Höhe x Breite)

Artikel Nr	GTIN13	UVP €
Item No	GTIN13	MSRP €
208210	4000461092916	14,90

**HUNTING PERMIT POUCH** RANGER

- 2 inner transparent plastic compartments, suitable e.g. to hold hunting & gun permits
- All-round leather edge for better grip & higher stability
- Measurements 17 x 12 cm (height x width)



**PATRONENETUI** RANGER

- Handliches und federleichtes Patronenetui, lautlos zu öffnen.
- 5 flexible Einsteckschlaufen für Büchsenkaliber von .222 bis .300 WinMag
- Mit Gummiband gegen ungewolltes Öffnen gesichert
- Abmessungen 9,5 x 9,5 cm (Höhe x Breite)

Artikel Nr	GTIN13	UVP €
Item No	GTIN13	MSRP €
208285	4000461092923	9,90

**CARTGRIDGE POUCH** RANGER

- Handy cartridge case as light as a feather and silent to open.
- Cartridge case with 5 flexible loops for rifle calibers .222 to .300 WinMag
- Safely tied with elastic band, no unwanted opening
- Measurements 9,5 x 9,5 cm (height x width)



**GEWEHRRIEMEN** RANGER

Gewehrriemen mit optimalem Tragekomfort. Die Innenseite ist mit rutschhemmendem Neopren gepolstert.

- Länge variabel verstellbar von 99 - 105 cm
- Breite im Tragebereich 6 cm
- Schnallenbreite 2,5 cm

Artikel Nr	GTIN13	UVP €
Item No	GTIN13	MSRP €
208262	4000461092930	39,90

**RIFLE BELT** RANGER

Rifle belt offering best carrying comfort. The inner side is padded with non-slip Neoprene.

- Length variably adjustable from 99 to 105 cm
- Carrying width 6 cm
- Buckle width 2,5 cm



Egal ob für einen Foto-, Outdoor- oder Jagdausflug – die **RANGER Taschen und die Rucksäcke** bieten ausreichend Platz für das benötigte Equipment. Der robuste Filz und Verschlussriemen aus echtem Leder machen die RANGER zu geräuscharmen Begleitern bei Aktivitäten in der Natur.

- Herausnehmbarer Fotoeinsatz mit variabler Inneneinteilung
- Innenfach für Tablet/Notebook/Laptop (außer Tasche Modell S)
- Staub- und Regenschutzcover in Signalorange (außer Tasche Modell S)

#### AUSSENMATERIAL FILZ

- 50% Wolle
- 50% Polyester

#### APPLIKATIONEN & SÄUME

- echtes Leder

No matter if for photo, outdoor or even hunting strolls – the **RANGER bags and backpacks** offer generous space for required gear. The robust felt and closing straps made of genuine leather make the RANGERS a low-noise companion for nature activities.

- Removable photo compartment with variable interior
- Inner compartment for tablet/notebook/laptop (except bag model S)
- Dust and rain protection cover in signal orange colour (except bag model S)

#### OUTER MATERIAL FELT

- 50% Wool
- 50% Polyester

#### APPLICATIONS & EDGES

- genuine leather



**NEW**



### RUCKSACK SMALL RANGER

#### AUSSTATTUNG

- Geräumige Front- und Seitenfächer
- Zubehörschlaufe im Hauptfach

#### PASSEND FÜR

- 1 Systemkamera, bis zu 3 Objektive, 1 Systemblitz, persönliche Gegenstände

#### ABMESSUNGEN

- Außenmaße 34 x 40 x 19 cm
- Innenmaße 28 x 38 x 14 cm
- Fotofach innen 26 x 17 x 12 cm
- Laptopfach 30 x 24 x 4 cm/14"



1145 g



### BACKPACK SMALL RANGER

#### FEATURES

- Spacious front and lateral compartments
- Accessory loop in the main compartment

#### SUITABLE FOR

- 1 system camera, up to 3 lenses, 1 camera flash, personal belongings

#### MEASUREMENTS

- Outer measurements 34 x 40 x 19 cm
- Interior measurements 28 x 38 x 14 cm
- Photo compartment interior 26 x 17 x 12 cm
- Laptop compartment 30 x 24 x 4 cm/14"



Modell  
Type

Artikel Nr  
Item No

GTIN13  
GTIN13

UVP €  
MSRP €

**Foto- & Jagdrucksack Ranger Small braun**  
/ Photo & hunting backpack brown

464022 4000461096747 139,00



**RUCKSACK LARGE** RANGER

AUSSTATTUNG

- Geräumige Front- und Seitenfächer
- Zubehörschleife im Hauptfach

PASSEND FÜR

- 1 DSLR Kamera, bis zu 3 Objektive, 1 Systemblitz, persönliche Gegenstände

ABMESSUNGEN

- Außenmaße 37 x 50 x 23 cm
- Innenmaße 32 x 48 x 19 cm
- Fotofach innen 30 x 17 x 14 cm
- Laptopfach 35 x 25 x 4 cm/15"

**BACKPACK LARGE** RANGER

FEATURES

- Spacious front and lateral compartments
- Accessory loop in the main compartment

SUITABLE FOR

- 1 DSLR camera, up to 3 lenses, 1 camera flash, personal belongings

MEASUREMENTS

- Outer measurements 37 x 50 x 23 cm
- Interior measurements 32 x 48 x 19 cm
- Photo compartment interior 30 x 17 x 14 cm
- Laptop compartment 35 x 25 x 4 cm/15"





1250 g



Modell  
Type

Artikel Nr  
Item No

GTIN13  
GTIN13

UVP €  
MSRP €

**Foto- & Jagdrucksack Ranger Large braun**  
/ Photo & hunting backpack brown

464021 4000461088674 159,00



## TASCHE SMALL RANGER

### PASSEND FÜR

- 1 Systemkamera mit Objektiv, 1 Systemblitz

### ABMESSUNGEN

- Außenmaße 22 x 18 x 15 cm
- Innenmaße 20 x 16 x 14 cm
- Fotofach innen 18 x 11 x 10 cm



Modell  
Type

Artikel Nr  
Item No

GTIN13  
GTIN13

UVP €  
MSRP €

**Foto- & Jagdtasche Ranger Small braun**  
/ Photo & hunting bag brown

464018 4000461092022 59,90



## TASCHE MEDIUM RANGER

### PASSEND FÜR

- 1 Systemkamera, bis zu 3 Objektive, 1 Systemblitz

### ABMESSUNGEN

- Außenmaße 32 x 25 x 12 cm
- Innenmaße 31 x 23 x 11 cm
- Fotofach innen 29 x 20 x 10 cm
- Laptopfach 24 x 20 x 1 cm/10"



Modell  
Type

Artikel Nr  
Item No

GTIN13  
GTIN13

UVP €  
MSRP €

**Foto- & Jagdtasche Ranger Medium braun**  
/ Photo & hunting bag brown

464019 4000461092039 99,90



## TASCHE LARGE RANGER

### PASSEND FÜR

- 2 DSLR Kameras, 3-5 Objektive, 1 Systemblitz

### ABMESSUNGEN

- Außenmaße 34 x 27 x 18 cm
- Innenmaße 33 x 25,5 x 16,5 cm
- Fotofach innen 30 x 20 x 15 cm
- Laptopfach 25 x 21 x 1 cm/10"



Modell  
Type

Artikel Nr  
Item No

GTIN13  
GTIN13

UVP €  
MSRP €

**Foto- & Jagdtasche Ranger Large braun**  
/ Photo & hunting bag brown

464020 4000461088667 119,00

## BAG SMALL RANGER

### SUITABLE FOR

- 1 system camera with lens, 1 camera flash

### MEASUREMENTS

- Outer measurements 22 x 18 x 15 cm
- Interior measurements 20 x 16 x 14 cm
- Photo compartment interior 18 x 11 x 10 cm

## BAG MEDIUM RANGER

### SUITABLE FOR

- 1 system camera, up to 3 lenses, 1 camera flash

### MEASUREMENTS

- Outer measurements 32 x 25 x 12 cm
- Interior measurements 31 x 23 x 11 cm
- Photo compartment interior 29 x 20 x 10 cm
- Laptop compartment 24 x 20 x 1 cm/10"

## BAG LARGE RANGER

### SUITABLE FOR

- 2 DSLR cameras, 3 - 5 lenses, 1 camera flash

### MEASUREMENTS

- Outer measurements 34 x 27 x 18 cm
- Interior measurements 33 x 25,5 x 16,5 cm
- Photo compartment interior 30 x 20 x 15 cm
- Laptop compartment 25 x 21 x 1 cm/10"

## EIGENSCHAFTEN

HUNTER PRO 32 & OUTDOOR PRO 32 >

- Sehr gut gepolsterte Hüftgurte mit Zubehörfach auf beiden Seiten
- Längenverstellbare, gepolsterte Schultergurte
- Höhen- und breitenverstellbarer Brustgurt mit integrierter Signalpfeife
- Durchführung für einen Trinkschlauch
- Großes Zubehörnetz mittig für Anoraks usw.
- 2 seitliche Zubehörnetze für Trinkflaschen und mehr
- Zubehörfach mit Reißverschluss im Oberteil
- Zubehörschlaufen z.B. für Karabiner
- Zusätzliches Staub- und Regenschutzcover in Signalgelb

**Außenmaße** ca. 30 x 60 x 18 cm  
**Fassungsvermögen** ca. 32 L  
**Gewicht** ca. 1250 g

## CHARACTERISTICS

HUNTER PRO 32 & OUTDOOR PRO 32 >

- Well-padded waist straps with accessory compartment on both sides
- Padded shoulder straps, adjustable in length
- Height and width adjustable chest strap with integrated whistle
- Opening for drinking tube
- Large accessory net at the centre part, suitable for Anoraks and the like
- 2 lateral accessory nets for bottles and more
- Accessory compartment with zipper in the top section
- Accessory loops e.g. for carabines
- Additional dust and rain protection cover signal yellow coloured

**Outer dimensions** approx. 30 x 60 x 18 cm  
**Capacity** approx. 32 L  
**Weight** approx. 1250 g



## RUCKSACK HUNTER PRO 32

Geräumiger Rucksack in schwarz mit Applikationen in camouflage. Das stabile Tragegestell mit Netz sorgt für optimale Rückenbelüftung und bietet mit dem gepolsterten Gurtsystem beste Trageigenschaften. Der Rucksack ist dennoch bemerkenswert leicht und bietet eine Vielzahl nützlicher Features. Damit ist der Hunter Pro 32 bestens geeignet für die Jagd und viele weitere Outdoor Aktivitäten.

**Material: 100% Polyester**

## BACKPACK HUNTER PRO 32

Spacy black backpack with camouflage appliqué. The sturdy backpack frame with net ensures an optimum ventilation of the user's back. In combination with the padded belt system a perfect carrying comfort is granted. Nevertheless, the backpack is remarkably lightweight and offers a great number of useful features. The Hunter Pro 32 is an ideal backpack on the hunt and for many other outdoor activities.

**Material: 100% Polyester**



Modell Type	Artikel Nr Item No	GTIN13 GTIN13	UVP € MSRP €
Rucksack Hunter Pro 32 schwarz / camouflage / Backpack black / camouflage	464012	4000461087301	79,90



### RUCKSACK OUTDOOR PRO 32

Geräumiger Rucksack in grün mit signalgrünen Netzapplikationen und Reißverschlüssen. Das stabile Tragegestell sorgt für optimale Rückbelüftung und bietet mit dem gepolsterten Gurtsystem beste Trageeigenschaften. Der Rucksack ist dennoch bemerkenswert leicht und bietet eine Vielzahl nützlicher Features. Damit ist der Outdoor Pro 32 ein toller Begleiter für alle Outdoor Aktivitäten.

**Material: 100% Polyester**

### BACKPACK OUTDOOR PRO 32

Spacy green backpack with signal green net appliqué and zippers. The sturdy backpack frame with net ensures an optimum ventilation of the user's back. In combination with the padded belt system a perfect carrying comfort is granted. Nevertheless, the backpack is remarkably lightweight and offers a great number of useful features. The Outdoor Pro 32 is a great companion for many activities.

**Material: 100% Polyester**

Modell Type	Artikel Nr Item No	GTIN13 GTIN13	UVP € MSRP €
Rucksack Outdoor Pro 32 grün / Backpack green	464015	4000461087318	79,90

#### EIGENSCHAFTEN OUTDOOR PRO 65 >

- Gepolsterte Rückenauflage
- Gepolsterte Hüftgurte mit großem Zubehörfach beidseitig
- Höhen- und breitenverstellbarer Brustgurt
- Höhenverstellbare, gepolsterte Schultertragegurte
- Extra Staufach z.B. für Waterpack, nasse Kleidung, Schuhe usw. – Zugriff über das Hauptfach möglich
- Stockhalterung, geräumige Seitenfächer, Reißverschlussfach im Oberteil
- Integrierte Signalpfeife
- Zubehörschlaufen z.B. für Stativ oder ähnliches
- Durchführung für einen Trinkschlauch, Brillenhalterung

<b>Außenmaße</b>	<b>ca. 35 x 75 x 25 cm</b>
<b>Fassungsvermögen</b>	<b>ca. 65 L</b>
<b>Gewicht</b>	<b>ca. 1800 g</b>

#### EIGENSCHAFTEN PRO 15 >

- Gepolsterte Rückenauflage & gepolsterte Schultergurte
- 2 Seitenfächer, 1 Fronttasche mit Reißverschluss

<b>Außenmaße</b>	<b>ca. 26 x 38 x 16 cm</b>
<b>Fassungsvermögen</b>	<b>ca. 15 L</b>
<b>Gewicht</b>	<b>ca. 330 g</b>

#### CHARACTERISTICS OUTDOOR PRO 65 >

- Padded back rest
- Padded waist straps with accessory compartment on both sides
- Height and width adjustable chest strap
- Height adjustable padded shoulder carrying straps
- Extra compartment for e.g. water pack, wet clothes, shoes and more – access via main compartment available
- Mount for poles, spacious side compartments, compartment with zipper in the top section
- Integrated whistle
- Accessory loops e.g. for tripods or similar
- Opening for drinking tube, mount for glasses

<b>Outer dimensions</b>	<b>approx. 35 x 75 x 25 cm</b>
<b>Capacity</b>	<b>approx. 65 l</b>
<b>Weight</b>	<b>approx. 1800 g</b>

#### CHARACTERISTICS PRO 15 >

- Padded back rest & padded carrying shoulder straps
- 2 lateral pockets, 1 front pocket with zipper

<b>Outer dimensions</b>	<b>approx. 26 x 38 x 16 cm</b>
<b>Capacity</b>	<b>approx. 15 l</b>
<b>Weight</b>	<b>approx. 330 g</b>





**RUCKSACK** OUTDOOR PRO 65 + PRO 15

**Zwei Rucksäcke in einem:** mit dem sehr geräumigen Reiserucksack mit 65 L Volumen bekommen Sie gratis einen extra Rucksack mit 15 L Volumen – beide in grün mit signalgrünen Netzapplikationen und Reißverschlüssen. Natürlich können beide Rucksäcke auch getrennt verwendet werden.

Die perfekte Ausrüstung für mehrtägige Touren. Die Kombination ist äußerst durchdacht und bietet bei sehr geringem Gesamtgewicht viele nützliche Features. Zusätzliches Staub- und Regenschutzcover in Signalgrün, passend für die komplette Rucksackkombination

**Material: 100% Polyester**

**BACKPACK** OUTDOOR PRO 65 + PRO 15

**Two backpacks in one!** Together with the extremely spacy travel backpack: with a 65 l capacity, we supply a free extra backpack with 15 l capacity – both in green colour with signal green net appliques and zippers. It goes without saying, the two backpacks can be used independently.

Great gear for several day trips. The lightweight combination is well thought out and offers plenty of useful features. Additional dust and rain protection cover in signal green colour. It is suitable for the complete backpack combination.

**Material 100% Polyester**



Modell	Artikel Nr	GTIN13	UVP €
Type	Item No	GTIN13	MSRP €

<b>Rucksack Outdoor Pro 65 + Pro 15 grün</b>	464016	4000461087325	169,90
/ Backpack green			



**NEW**

Das strapazierfähige **600D Tarpaulin Material** der **DÖRR Dry Bag** trotzt jedem Wetter und schützt den Inhalt vor **Wasser, Schnee, Sand, Staub** und ist dabei noch **ultralicht**. Unverzichtbar bei allen Outdoor, Wasser- und Wintersportarten, beim Wandern und Zelten sowie beim Radfahren. Hochwertig verarbeitet mit soliden und robusten Nähten.

Der Tascheninhalt ist vor starkem Strahlwasser und bei kurzzeitigem Eintauchen vor Wassereintritt geschützt. Die Tasche hält einer **Wassersäule von 25.000 mm** stand und erfüllt die Anforderungen der **Schutzklasse IP66**. Mit den 2 praktischen Ösen an den Verschlüssen können Sie Ihre Dry Bag mit einem Vorhängeschloss (optional) vor Zugriff sichern, oder sie mit einem Karabiner (optional) am Rucksack anbringen.

The **DÖRR Dry Bag** made of durable **600D Tarpaulin material** defies all weather conditions and protects the content from **water, snow, sand or dust** and is **ultralight** at the same time. Indispensable for outdoor, water and winter sport activities, hiking and camping as well as cycling. High-quality finish with solid and robust seams.

The content of the bag is protected against strong water jets and short immersion from water ingress. The Dry Bag withstands a **25.000 mm water column** and fulfils the requirements of **protection class IP66**. The 2 hooks at each side of the clip-closures make it easy to secure the Dry Bag with a padlock (optional) from theft, or to attach the Dry bag to your backpack with a carabiner (optional).



### ANWENDUNG / INSTRUCTION

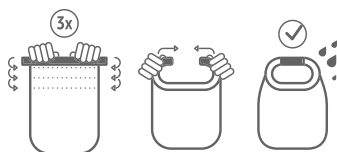

Modell Type	Abmessungen gefaltet ca. Dimensions folded approx.	Gewicht ca. Weight approx.	Artikel Nr Item No	Variante Variant	GTIN13 GTIN13	UVP € MSRP €
<b>Dry Bag 2 Liter anthrazit</b> / Dry bag	12 x 12 x 20 cm	75 g	464040	A	4000461097836	15,90
<b>Dry Bag 3 Liter anthrazit</b> / Dry bag	12 x 12 x 25 cm	80 g	464040	B	4000461097843	17,90
<b>Dry Bag 8 Liter anthrazit</b> / Dry bag	12 x 12 x 20 cm	165 g	464040	C	4000461097850	24,90

EIGENSCHAFTEN  
FEATURES >



Ultraleichter & kantenloser Aergon Thermo Griff für komfortables Umgreifen.

Edgeless & ultralight Aergon Thermo grip for a comfortable fit.

THERMO MID

Griffverlängerung zum einfachen und sicheren Umgreifen in steilem Gelände oder Traversen.

Grip extension allows safe and comfortable grip change in steep areas or traverses.



Extrem schnelles Verstellen und Fixieren der Stocklänge. 30% kleiner, 25% leichter und über 20% mehr Haltekraft.

Extremely fast adjustment of the stick length. 30% smaller, 25% lighter and more than 20% higher holding power.



- Höchste Haltekraft (140kg garantiert)
- Äußerste Rückdrehsicherheit (>360°)
- Maximale Sicherheitsreserven
- Maximum holding force (140 kg guaranteed)
- Extreme reverse turn security (> 360°)
- Maximum safety reserves



TREKKINGSTOCK PHOTOSYSTEM FS CARBON

Trekkingstock schwarz/gold mit Speed Lock 2 Verschluss – schnell, einfach und sicher.

- 4-teiliger Carbon Stock mit 3 Auszügen
- Integrierter Fotoadapter für verwacklungsfreie Aufnahmen
- Stahlspitze und Gummipuffer für Spitze
- Inklusive Halteschlaufe
- Rohrdurchmesser 20 | 18 | 16 | 14 mm
- Länge/Größe 69 - 170 cm



TREKKING POLE PHOTOSYSTEM FS CARBON

Trekking pole black/gold with Speed Lock 2 lock – fast, easy and safe.

- Carbon pole with 4 sections
- Integrated photo adapter ensures sharp images and films
- Metal tip with rubber buffer
- Supplied with wrist strap
- Tube diameter 20 | 18 | 16 | 14 mm
- Length/height 69 - 170 cm



TREKKINGSTOCK PAAR MIT FOTOADAPTER CARBONLITE

Sehr leichtes Trekkingstock Paar mit Super Lock Innenverstellungssystem mit TÜV Siegel und komfortablen Aergon Griffen mit Thermo Mid Griffverlängerung für sicheren Halt.

- 3-teilig mit 2 Auszügen
- Hartmetall Flexspitze und Trekkingteller
- Inklusive 1 Fotoadapter & Deckel zur Verwendung als Fotostativ
- Rohrdurchmesser 16 | 14 | 12 mm
- Länge/Größe 100 - 135 cm

PAIR OF TREKKING POLES WITH PHOTO ADAPTER CARBONLITE

Extremely lightweight trekking pole featuring Super Lock, the strong inner adjustment system with TÜV seal and comfortable Aergon grips with Thermo mid grip extension for safe use.

- 3 sections
- Carbide metal flex tip with disk
- Supplied with 1 photo adapter and cover for use as a photo tripod
- Tube diameter 16 | 14 | 12 mm
- Length/height 100 - 135 cm



Modell Type	Gewicht ca. Weight approx.	Artikel Nr Item No	GTIN13 GTIN13	UVP € MSRP €
Trekking Stock Photosystem FS Carbon mit Fotoadapter / Trekking pole with photo adapter	360 g	380098	4028173229017	99,95
Trekking Stock Paar Carbonlite + Fotoadapter / Pair of trekking poles + photo adapter	204 g pro Stock / per stick	380090	4028173752423	149,00

## EIGENSCHAFTEN FEATURES >

### AERGRIP

Ultraleichter & kantenloser Aergon Thermo Griff für komfortables Umgreifen.

Edgeless & ultralight Aergon Thermo grip for a comfortable fit.

## LOCK SECURITY STRAP - SKIN

Der Skin Strap ist eine ultraleichte, sehr atmungsaktive Schlaufe und bietet höchsten Komfort bei minimalem Gewicht.

Skin Strap is ultra-lightweight and highly breathable strap and offering maximum of comfort at a minimum weight.

## THERMO MID

Griffverlängerung zum einfachen und sicheren Umgreifen in steilem Gelände oder Traversen.

Grip extension allows safe and comfortable grip change in steep areas or traverses.

### SPEED LOCK 2

Extrem schnelles Verstellen und Fixieren der Stocklänge. 30% kleiner, 25% leichter und über 20% mehr Haltekraft.

Extremely fast adjustment of the stick length. 30% smaller, 25% lighter and more than 20% higher holding power.

## FLEX TIP SHORT

Punktgenauer Stockeinsatz & perfekter Halt in nahezu jedem Gelände.

More precise use of stick and perfect grip in most terrains.

## FALTSTOCK PAAR MIT FOTOADAPTER

MICRO VARIO

**Kleinste Packmaß und ultraleicht.** Die Einsatzbereiche sind vielfältig. Egal ob für den Zustieg zum Klettersteig, zum Trailrunning, für Naturtouren oder als Reisetock. Mit dem faltbaren Begleiter geht's mühelos über Stock und Stein. Dank Push-Button Release Mechanismus sind die Stöcke blitzschnell aufgebaut. Zusammengefasst passen sie sogar ins Handgepäck! Unterschiedliche Längen-/Höhenanforderungen meistert er dank Speed Lock 2 mit Links. **Mit dem Fotoadapter kann ein Stock ganz leicht in ein Stativ verwandelt werden.**

## PAIR OF FOLDING POLES WITH PHOTOADAPTER

MICRO VARIO

**Compactly packed and lightweight.** Perfect for many activities. Climbing, trail running, nature tours or just a travel companion. Thanks to the push-button release mechanism, the sticks can be set up at lightning speed. When folded the sticks find into hand luggage. **Using the photo adapter, one of the sticks turns into a tripod at ease.**

## TECHNISCHE EIGENSCHAFTEN

Segmente 5-teilig  
Rohr-ø 18 | 16 | 14 | 14 | 14 mm  
Länge 110 - 130 cm  
stufenlos verstellbar  
Packmaß 40 cm

## CHARACTERISTICS

Segments 5 pieces  
Tube ø 18 | 16 | 14 | 14 | 14 mm  
Length 110 - 130 cm  
variably adjustable  
Transport length 40 cm



## CARBON FALTSTOCK

### MATERIAL

**100% Pure Carbon** – super leicht & steif bei optimalem Schwingverhalten

### LIEFERUMFANG

- 2x LEKI Faltstock Micro Vario Carbon
- 1x Fotoadapter

## CARBON FOLDING POLE

### MATERIAL

**100% Pure Carbon** – super lightweight & stiff for optimum swing action

### CONTENT

- 2x LEKI Folding Pole Micro Vario Carbon
- 1x photo adapter



Modell  
Type

Gewicht ca.  
Weight approx.

Artikel Nr  
Item No

GTIN13  
GTIN13

UVP €  
MSRP €

Faltstock Paar Micro Vario Carbon + Fotoadapter  
/ Pair of folding poles + photo adapter

240 g  
pro Stock / per stick

380097 4028173793044

194,90

Micro Vario Titanium Faltstöcke + Fotoadapter  
/ Pair of folding poles + photo adapter

270 g  
pro Stock / per stick

380087 4028173723942

159,95

## TITANIUM FALTSTOCK

### MATERIAL

**Aluminium HTS** – super stabil, extrem robust & sehr langlebig

### LIEFERUMFANG

- 2x LEKI Faltstock Micro Vario Titanium
- 1x Fotoadapter

## TITANIUM FOLDING POLE

### MATERIAL

**Aluminium HTS** – extremely stable & durable

### CONTENT

- 2x LEKI Folding Pole Micro Vario Titanium
- 1x photo adapter

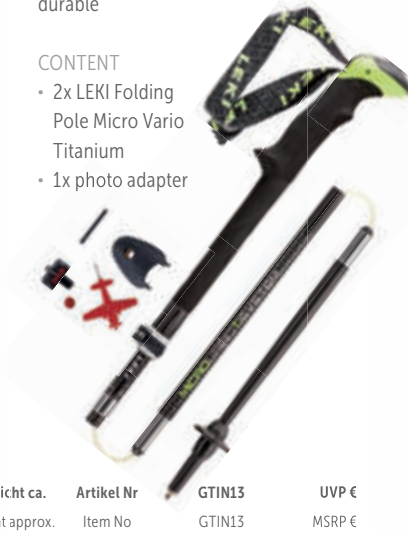



Soft Light

NEW

**LED CAMPINGLEUCHE** CL-1285  
SOFT LIGHT

Ausziehbare LED Campingleuchte mit sechs ultrahellen 1W LEDs mit 90 Lumen. Mit diffusem Aufsatz für angenehmes und blendfreies Licht.

- Helle, blendfreie LEDs
- Praktische Bügel zum Aufhängen
- Abmessung  $\varnothing$  8,5 cm
- Transporthöhe 12,4 cm
- Höhe ausgezogen 18,5 cm
- Gewicht 280 g (mit Batterien)
- Inklusive 3 AA Batterien

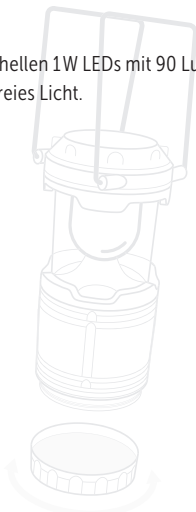

**LED CAMPING LANTERN** CL-1285  
SOFT LIGHT

Extendable LED Camping lantern with six ultra-bright 1W LEDs with 90 Lumen. With diffuse cap for pleasant and glare-free light.

- Bright, glare-free LEDs
- Versatile brackets for hanging
- Measurement  $\varnothing$  8,5 cm
- Transport height 12,4 cm
- Extended height 18,5 cm
- Weight (w/batteries) 280 g
- Supplied with 3 AA batteries

Artikel Nr	GTIN13	UVP €
Item No	GTIN13	MSRP €
980377	4000461095214	12,90



**LED OUTDOOR LATERNE BICOLOR** Bi-1350

Multifunktionale, ausziehbare LED Outdoor Laterne im kompakten Design. Zum Einsatz als Taschenlampe, Campingleuchte, Warnlicht und mehr.

- Ultrahelle, weiße CREE® LED plus 2 rote LEDs
- Maximale Helligkeit 115 Lumen, dimmbar
- **3 Modi bei weißen LEDs:** volle oder halbe Leuchtkraft oder Blinkfunktion
- **2 Modi bei roten LEDs:** volle Leuchtkraft oder Blinkfunktion
- **Magnet am Laternenboden** zur Befestigung an Metalloberflächen
- Stabiler Hängebügel und Karabiner zum Aufhängen
- Abmessung  $\varnothing$  4,4 cm
- Länge eingezogen: 9 cm / ausgezogen: 13,5 cm

**LED OUTDOOR LANTERN BICOLOR** Bi-1350

Multifunctional, extendable LED outdoor lantern of compact design. For use as a torch, camping light, warning light and more.

- Ultra bright white CREE® LED plus 2 red LEDs
- Maximum brightness 115 lumen, dimmable
- **3 modes for white LEDs:** full or half power or blinking function
- **2 modes for red LEDs:** full power or blinking function
- **Magnet on lantern bottom** for attachment to metal surfaces
- Sturdy bracket and carabiner hook for hanging up
- Measurement  $\varnothing$  4,4 cm
- Length: retracted: 9 cm / extended: 13,5 cm

Artikel Nr	GTIN13	UVP €
Item No	GTIN13	MSRP €
980546	4000461083372	17,90



### SOLAR POWERBANK MIT LED LEUCHE SL-10600

**Leistungsstarke, mobile Energiequelle** – ein idealer Strom-Reservetank für unterwegs. Die Leuchte bietet verschiedene LED Leuchtmodi für unterschiedlichste Einsatzzwecke. Mit dem nach IPX5 geschützten Gehäuse ist die Powerbank mit Leuchte auch bei schwierigen Witterungsverhältnissen einsatzbereit.

Die Powerbank kann über die Solarzelle mit Sonnenlicht aufgeladen werden oder über PC oder Laptop. Aufgeladen werden können hiermit sämtliche Geräte mit USB-Anschluss, wie z.B. Smartphones, iPhones, iPods, Tablets, Navigationssysteme, MP3-Player, Kameras und vieles mehr.

#### MERKMALE

- Leistungsstarker 10.600 mAh Lithium Ionen Akku 3,7 V/10.600 Ah (entspricht 39 Wh)
- Effiziente 1,1 W Solarzelle 5,5 V
- Micro USB Input 5V/2A, USB Output 5 V/2,1 A
- Ladedauer über Solarzelle ca. 84 h, über PC ca. 10 h
- Große LED Leuchte mit **drei Leuchtmodi**: konstant, zweifarbiges Pannensignal, SOS-Signal
- Helligkeit LED Leuchte 95 Lumen, Leistung 1 W
- Leuchtdauer mit voll aufgeladener Powerbank ca. 48 h
- Wasserabweisendes, staub- und stoßgeschütztes Gehäuse (IPX5)
- Befestigung an glatten Oberflächen mit den starken Saugnapfen auf 2 Seiten, oder zum Aufhängen mit Metallring
- Inklusive USB Ladekabel, 90 cm (USB Standard A Stecker / USB Stecker Micro B)
- Abmessungen ca. 12,8 x 7,1 x 7,1 cm
- Gewicht ca. 445 g

### SOLAR POWERBANK WITH LED LIGHT SL-10600

**Portable energy source** – an ideal power tank for on the move. The incorporated light offers various LED lighting modes for a wide range of outdoor applications. The IPX5 protected housing makes it ready for use even in the most difficult weather conditions.

The solar powerbank is charged via the solar cell in sunlight or via PC or laptop. It charges all common devices with USB port like smartphones, iPhones, iPods, tablets, navigation systems, MP3 players, cameras and more.

#### CHARACTERISTICS

- High-efficiency 10.600 mAh Lithium Ion battery 3,7 V/10.600 Ah (corresponds to 39 Wh)
- Powerful 1,1 W solar panel 5,5 V
- Micro USB Input 5 V/2 A, USB Output 5 V/2,1 A
- Charging time via solar panel approx. 84 h, via PC approx. 10 h
- Large LED light with **3 lighting modes**: constant, bi-colour warning light, SOS emergency light
- Luminance LED light 95 Lumen, power 1 W
- Lighting time with fully charged powerbank approx. 48 h
- Water-repellent, dust-proof and shock resistant housing (IPX5)
- Can stick on smooth surfaces using the strong suction cups on 2 sides, or metal ring for hanging
- Supplied with USB charging cable, 90 cm (USB standard A plug / USB plug Micro B)
- Dimensions approx. 12,8 x 7,1 x 7,1 cm
- Weight approx. 445 g

Modell	Artikel Nr	GTIN13	UVP €
Type	Item No	GTIN13	MSRP €

Solar Powerbank mit LED Leuchte SL-10600 schwarz / Solar Powerbank with LED light black	980559	4000461088049	59,90
--	--------	---------------	-------



**LED CAMPINGLAMPE ANTI-MOSKITO** MX-9

Die Anti-Moskito Campinglampe ist für den Innen- und Außenbereich geeignet und somit die optimale Beleuchtung bei Ihren Outdoor-Aktivitäten, beim Camping, im Wald, Garten oder auf der Terrasse. Das zusätzliche Anti-Moskito UV Licht zieht Stechmücken und Insekten an und vernichtet diese schnell und zuverlässig. Robustes Gehäuse mit Gummi-Diffusor.

CAMPINGLAMPE

- 3 LEDs mit je 1 W; Farbtemperatur 6000 - 6500 K
- Beleuchtung in 3 Stufen: 100 / 50 / 20%
- Helligkeit (max. Lumen) ca. 180 / 90 / 50 lm
- Leuchtdauer (ohne UV Licht, mit voll aufgeladenem Akku) ca. 4 / 10 / 24 Std

ANTI-MOSKITO UV LICHT

- 3 ultraviolette LEDs mit je 0,06 W; UV Wellenlänge 36 - 400 nm
- Leuchtdauer (ohne Beleuchtung, mit voll aufgeladenem Akku) ca. 30 Std

**LED CAMPING LIGHT ANTI-MOSQUITO** MX-9

The anti-mosquito camping light is suitable for both indoor and outdoor use, providing the perfect lighting for your outdoor activities, while camping or in the forest, garden or on the terrace. The additional anti-mosquito UV light attracts mosquitoes and insects and eliminates them quickly and reliably. Robust housing with rubber diffuser.

CAMPING LIGHT

- 3 LEDs each with 1 W; colour temperature 6000 - 6500 K
- Illumination in 3 steps: 100 / 50 / 20%
- Brightness (max. lumen) approx. 180 / 90 / 50 lm
- Runtime (w/o UV light, with fully charged battery) approx. 4 / 10 / 24 h

ANTI-MOSQUITO UV LIGHT

- 3 ultraviolet LEDs each with 0,06 W; UV wave length 36 - 400 nm
- Runtime (w/o illumination, with fully charged battery) approx. 30 h

Eingebauter Li-Po Akku	Built-in Li-Po battery	MX-9 LED <b>Typ 18650, 3,7 V / 2000 mAh / type 18650, 3,7 V / 2000 mAh rechargeable</b>
Eingangsstrom	Input voltage	<b>5 V / 1 A</b>
Ladedauer	Charging time	<b>über USB Port ca. 4 Std (USB Kabel inklusive) / via USB port approx. 4 h (USB cable included)</b>
Spritzwassergeschützt	Splash waterproof	<b>IPX6</b>
Abmessungen	Dimensions	<b>Höhe / height 15 cm, ø 9 cm</b>
Gewicht	Weight	<b>240 g</b>

Modell Type	Artikel Nr Item No	GTIN13 GTIN13	UVP € MSRP €
<b>LED Campinglampe Anti-Moskito MX-9 neongrün</b> / LED camping light Anti-Mosquito neon green	980495	4000461091186	29,90
<b>LED Campinglampe Anti-Moskito MX-9 schwarz</b> / LED camping light Anti-Mosquito black	980496	4000461091193	29,90



Schildkappen auf S. 058  
/ for caps see p. 058



mit Metallclip  
/ with metal clip

## MICRO LED CAP LIGHT CL-5

Die LED Cap Light ist ein praktischer und vor allem leichter Begleiter für den Alltag, wenn man Licht und freie Hände benötigt. Ideal für Camping, Angeln, Lesen, bei Wandertouren oder zum Joggen – einfach an den Schirm einer Cap befestigen und schon ersetzt es die Taschenlampe. Der robuste Metallclip rutscht nicht vom Schirm.

- 5 LEDs, 10 lm
- 2x CR2016 Batterien inklusive
- Abmessungen 4,3 x 3 cm (inkl. Clip)
- Gewicht 11 g (inkl. Batterien)

## MICRO LED CAP LIGHT CL-5

The LED Cap Light is versatile and lightweight company whenever you need your hands free. Ideal for camping, fishing, reading, hiking or jogging – simply clip the light onto your cap and it replaces a torch. The robust metal clip will hold firmly.

- 5 LEDs, 10 lm
- 2x CR2016 batteries included
- Measurements 4,3 x 3 cm (incl. clip)
- Weight 11 g (incl. batteries)

Artikel Nr	GTIN13	VK Einheiten	UVP €
Item No	GTIN13	Sales units	MSRP €
980394	4000461087479	<b>Display 24 Stück/24 pcs</b>	–
980397	4000461083730	<b>Einzel /Single</b>	9,90



## LED KOPFLAMPE KL-10

Ideale LED Lichtquelle bei Sport- und Outdoor-Aktivitäten, beim Camping, im Wald und auf der Jagd. Sie haben die Hände frei. Robuste, dennoch leichte Bauweise, daher bequem zu tragen.

- Ultrahelle LED (ca. 100.000 Stunden Lebensdauer)
- Besonders kompakt und leicht
- Maximale Helligkeit 150 Lumen, dimmbar (25%)
- Reichweite ca. 20 Meter
- Blinkfunktion
- Neigungswinkel des Lampenkopfs stufenlos anpassbar
- Stoß- und wetterfestes Gehäuse
- An Kopf- oder Helmgröße anpassbares Stretch-Kopfband
- Inklusive 3x AAA Batterien
- Abmessungen ca. 6 x 4,8 x 3 cm
- Gewicht ca. 45 g (ohne Batterien)

## LED HEAD LIGHT KL-10

Ideal LED light source for sports and outdoor activities, for camping, in the forest and on the hunt. You have both hands free. Robust yet lightweight design, comfortable to wear.

- Ultra-bright LED (lifetime approx. 100.000 hours).
- Lightweight and compact, comfortable to wear.
- Maximum brightness 150 Lumen, adjustable (25%)
- Beam range up to 20 meters
- Strobe flashing
- Adjustable inclination of the light head
- Shock and weather resistant housing
- Stretch head strap adaptable to the head or helmet size
- Supplied with 3x AAA Batteries
- Dimensions approx. 6 x 4,8 x 3 cm
- Weight approx. 45 g (w/o batteries)

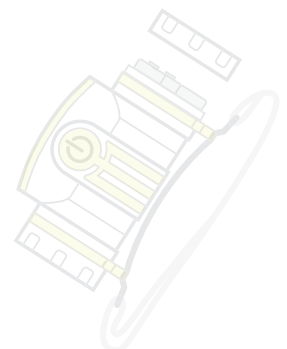

Artikel Nr	GTIN13	UVP €
Item No	GTIN13	MSRP €
980547	4000461085284	16,90



## LED SENSOR KOPFLAMPE KL-16 BICOLOR

Die **DÖRR KL-16 Sensor Light Kopflampe** ist eine zuverlässige LED Lichtquelle auf der Jagd und im Wald, beim Angeln, bei Sport- und Outdoor-Aktivitäten.

Je nach Bedarf kann zwischen **zwei Farbmodi (weißes und rotes LED Licht)** und **verschiedenen Helligkeitsstufen (100%, 50%, 25%)** ausgewählt werden. Mit der **praktischen Sensor-Funktion** schalten Sie die Lampe mit nur einem Handwink ein oder aus und haben immer beide Hände frei.

Die **Halterung** der Kopfleuchte ist **magnetisch** – so lässt sich die Leuchte schnell vom Stirnband abnehmen und kann z.B. als Handleuchte verwendet werden oder an metallische Oberflächen befestigt werden. Das **weiche Stretch-Kopfband** lässt sich an jede Kopf- oder Helmgröße anpassen. Lieferung erfolgt inklusive langlebigem Lithium-Ionen-Akku und USB Ladekabel.



## LED SENSOR HEAD LIGHT KL-16 BICOLOR

The **DÖRR KL-16 Sensor head light** is a reliable LED light source in the forest and on the hunt, for fishing as well as for sports and outdoor activities.

Choose between **2 colour modes (white and red LED light)** and **different levels of brightness (100%, 50%, 25%)**. With the **useful sensor mode**, the head light can be switched on and off just with a hand wave. This allows you to have both hands free at all times.

The **magnetic mount** is detachable from the headband – this way you may use it as a hand held lamp or alternatively fix it to a metallic surface. The **soft stretch headband** is adaptable to any head or helmet size. Supplied with rechargeable long-life Li-Ion battery and USB charging cable.



KL-16 BICOLOR

Helligkeit max. ca.	Brightness max. approx.	<b>150 Lumen</b>
Betriebsdauer ca.	Operating time approx.	<b>4 h (mit voll aufgeladenem Akku / with fully charged battery)</b>
Leuchtmittel	Illuminant	<b>2W LED weiß / white, 2W LED rot / red</b>
Reichweite bis ca. [m]	Range up to approx. [m]	<b>20</b>
Stoßfestigkeit bis zu Fallhöhe	Impact resistance up to drop height	<b>1,5 m</b>
Schutzklasse	Protection class	<b>IPX4</b>
Stromversorgung	Power supply	<b>1x Lithium-Ionen Akku Typ / Li-Ion battery type 18650 3,7V 2200 mAh</b>
Stromversorgung inkl.	Power supply incl.	<b>✓</b>
Material	Material	<b>Kunststoff / Synthetic material</b>
Farbe	Colour	<b>schwarz/grau / black/grey</b>
Abmessungen ca. [cm]	Dimensions approx. [cm]	<b>8 x 5,3 x 4 cm</b>
Gewicht ca. [g]	Weight approx. [g]	<b>132 g</b>
Lieferumfang	Scope of delivery	<b>1x KL-16 Kopflampe, 1x Li-Ion Akku 18650, 1x USB Ladekabel / 1x KL-16 head light, 1x Li-Ion battery 18650, 1x USB charging cable</b>

Modell	Artikel Nr	GTIN13	UVP €
Type	Item No	GTIN13	MSRP €

<b>LED Sensor Kopflampe KL-16 BiColor</b> / LED sensor head light	980531	4000461096754	34,90
--	--------	---------------	-------



## PREMIUM STEEL LED TASCHENLAMPE PS-16737

**Zoom Taschenlampe mit extrem hoher Lichtleistung.** Eine zuverlässige Lichtquelle für alle Outdoor Aktivitäten, bei allen Wetterbedingungen.

### SPEZIFIKATIONEN

- Ultrahelle CREE® LED (Lebensdauer ca. 100.000 Stunden)
- Maximale Helligkeit 600 Lumen, dimmbar (100%, 50%, 25%)
- Reichweite bis zu 250 Meter
- Zoom- und verschiedene Blinkfunktionen (SOS)
- Geräuschloser Betrieb
- Griffiges, stoß- und wetterfestes Gehäuse aus Flugzeug-Aluminium
- Inklusive langlebigem Lithium-Ionen Akku Typ 18650 3,7 V 2200 mAh, aufladbar über PC via mitgelieferten USB Kabel
- Abmessungen  $\varnothing$  3,7 cm x 16,7/18,7 cm
- Gewicht 200 g inklusive Akku



## PREMIUM STEEL LED ZOOM TORCH PS-16737

**Zoom torch coming with extremely high light power.** The reliable light source for outdoor activities in all weather conditions.

### SPECIFICATIONS

- Ultra bright CREE® LED (lifetime approx. 100.000 hours)
- Maximum brightness 600 Lumen, adjustable (100%, 50%, 25%)
- Beam range up to 250 meters
- Zoom and various flashing modes (SOS)
- Silent operation
- Non-slip, shock- and weatherproof housing made of aircraft aluminum
- Supplied with long-life Li-Ion battery type 18650 3,7 V 2200 mAh, rechargeable via PC using the supplied USB cable
- Measurements  $\varnothing$  3,7 cm x 16,7/18,7 cm
- Weight 200 g including battery



Artikel Nr	GTIN13	UVP €
Item No	GTIN13	MSRP €
980535	4000461082931	49,90

## PREMIUM STEEL LED TASCHENLAMPE PS-13528

**Extrem hohe Lichtleistung in robuster, wetterfester Bauweise.** Eine zuverlässige Lichtquelle bei allen Outdoor Aktivitäten, unabhängig vom Wetter.

### SPEZIFIKATIONEN

- Ultrahelle CREE® LED (Lebensdauer ca. 100.000 Stunden)
- Maximale Helligkeit 1000 Lumen
- Helligkeit einstellbar (100%, 25%) oder stufenlos dimmbar
- Reichweite bis zu 250 m
- Griffiges, stoßfestes Gehäuse aus Flugzeug-Aluminium
- Wasserfest gemäß IPX7
- Gehärtete Glaslinse mit Antireflex-Beschichtung
- Energiequelle: Langlebiger Li-Ionen Akku Typ 18650, 3,7 V, 2600 mAh
- Leuchtdauer bei vollem Akku 1 bis 5 h, je nach eingestellter Helligkeit
- Lieferung mit Li-Ionen Akku, Micro USB Ladekabel, Gürtelclip, Trageriemen und Tasche
- Abmessungen  $\varnothing$  2,8 cm x 13,5 cm
- Gewicht 145 g inklusive Akku

## PREMIUM STEEL LED TORCH PS-13528

**Extremely high light power in a robust & weather resistant design.** A reliable light source for all outdoor activities independent from weather conditions.

### SPECIFICATIONS

- Ultra-bright CREE® LED (lifetime approx. 100.000 hours)
- Maximum brightness 1000 Lumen
- Brightness adjustable (100%, 25%) or by dimming
- Beam range up to 250 m
- Handy, shock- and weatherproof housing made of aircraft aluminum
- Water resistant according to protection class IPX7
- Toughened glass lens with anti-reflective coating
- Energy source: long-life Li-Ion battery type 18650, 3,7 V 2600 mAh
- Runtime with full battery 1 to 5 h, depending on selected brightness
- Supplied with Li-Ion battery, micro USB charging cable, belt clip, lanyard and pouch
- Measurements  $\varnothing$  2,8 cm x 13,5 cm
- Weight 145 g including battery



Artikel Nr	GTIN13	UVP €
Item No	GTIN13	MSRP €
980536	4000461090776	54,90

**LED ZOOM TASCHENLAMPE MIT LADESTATION** SCL-18042

Die multifunktionale LED Zoom Taschenlampe bietet eine **hohe Lichtleistung** und kommt in robuster, **wetterfester Bauweise**. Mit dem **eingebauten, langlebigen Li-Ion Akku** eignet sie sich für den professionellen Einsatz in vielen Bereichen, z.B. in der Security oder bei Outdoor Aktivitäten, unabhängig vom Wetter. Im Lieferumfang finden Sie eine **praktische Ladestation mit Wandhalterung** sowie je ein Micro USB Kabel und Netzadapter.

- Helligkeit 750 Lumen bis 150 Lumen in 3 Stufen einstellbar
- Maximale Reichweite bei 750 Lumen ca. 150 m
- Zusätzliche Lichtfunktionen: Blinklicht & SOS Licht
- Griffiges, stoßfestes Aluminiumgehäuse mit Spritzwasserschutz nach IPX4



**LED ZOOM TORCH WITH CHARGING BASE** SCL-18042

The multifunctional LED zoom torch offers a **high light output** and comes in a robust and **weatherproof housing**. Thanks to the **incorporated Li-Ion battery**, the torch is well suited for professional use in many fields, e.g. for security purposes or outdoor activities independent from weather conditions. Supplied with a **practical charging base with wall mount** and one each micro USB cable and power adapter.

- Brightness 750 Lumen to 150 Lumen adjustable in 3 steps
- Beam distance with 750 Lumen approx. 150 m
- Additional light functions: flashing light and SOS light
- Robust and shockproof housing, splash water resistant according to IPX4



Funktionen	Functions	Volle Leistung Full power	Mittlere Leistung Medium power	Niedrige Leistung Low power	Blinklicht Flashing light	SOS Licht SOS light
Helligkeit ca.	Brightness approx.	<b>750 Lumen</b>	<b>300 Lumen</b>	<b>150 Lumen</b>	-	-
Leuchtdauer bei vollem Akku ca.	Run time with fully charged battery approx.	<b>3 h</b>	<b>6 h</b>	<b>12 h</b>	-	-
Leuchtmittel	LED	<b>CREE® XML U3</b>				
Stoßfestigkeit	Impact resistance	<b>bis zu 1 m Fallhöhe / up to 1 m drop height</b>				
Energiequelle	Power source	<b>1x Spezial Li-Ionen Akku Typ WT21700 4000 mAh, 3,7 V mit jeweils einem Plus- &amp; einen Minuspol auf beiden Seiten (inklusive) / 1x Special Li-Ion battery type 21700 4000 mAh, 3,7 V with each one positive &amp; negative pole at both sides (included)</b>				
Netzadapter	Power adapter	<b>Input: 100-240 V~ 50 / 60 Hz, Output: 5 V 2 A</b>				
Abmessungen	Measurements	<b>18 cm lang / long, ø 4,2 cm</b>				
Gewicht inkl. Akku	Weight with battery	<b>295 g</b>				
Lieferumfang	Scope of delivery	<b>1x Taschenlampe SCL-18042, 1x Li-Ion Akku Typ WT21700, 1x Ladestation, 1x Wandhalterung, 1x Micro USB Kabel, 1x Netzadapter / 1x Torch SCL-18042, 1x Li-Ion battery type WT21700, 1x charging base, 1x wall mount, 1x Micro USB cable, 1x power adapter</b>				



Artikel Nr	GTIN13	UVP €
Item No	GTIN13	MSRP €
980530	4000461094347	79,90

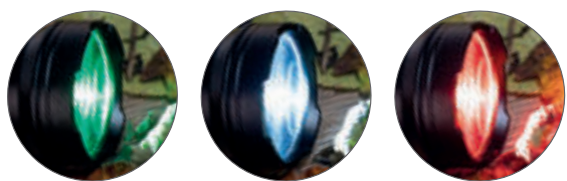

## LED JAGD ZOOM TASCHENLAMPE TRICOLOR SET

NEW

Verwenden Sie die **LED Jagd Zoom Taschenlampe Tricolor** bei der Jagd zur Nachsuche oder zum Beobachten von Schwarzwild. Egal ob beim Trekking, Wandern oder Camping ist die Leuchte ein zuverlässiger Begleiter. Die DÖRR LED Jagd Zoom Taschenlampe Tricolor kann per Schalter am Lampenkörper auf insgesamt **3 verschiedene Farben** eingestellt werden, kein Umbau nötig. Nutzen Sie die Taschenlampe mit der **800 Lumen starken weißen LED** für eine Ausleuchtung bis 600 Metern Reichweite. Das **rote und grüne LED Licht** ist für Wildtiere schlecht wahrnehmbar. Die Steuerung erfolgt über An/Aus Knopf oder den **lautlosen Fernschalter**. In allen 3 Lichtmodi ist die Helligkeit über den An/Aus Schalter oder den Fernschalter **dimmbar**.

Mit der praktischen **Zoomfunktion** kann der Lichtkegel stufenlos auf die Anforderungen eingestellt werden. Das robuste, hart eloxierte **Aluminiumgehäuse** ist wasserdicht gemäß Schutzklasse **IPX6** und verzeiht auch ein Herunterfallen. Der Betrieb erfolgt mit einem **auswechselbaren Li-Ion Akku Typ 18650** mit starken 2600mAh. Bei voller Leistung liefert der Akku für 1 ½ Stunden konstant Licht. Im Lieferumfang bekommen Sie einen **zweiten Akku**, beide Akkus passen gleichzeitig in das ebenfalls mitgelieferte Doppelladegerät. Außerdem erhalten Sie eine praktische **Handschlaufe sowie eine Fahrradhalterung**.

## LED HUNTING ZOOM TORCH TRICOLOR KIT

Use the **LED Hunting Zoom Torch Tricolor** when hunting to trail wounded animals or to watch wild boar. Whether for trekking, hiking or camping, the torch is a reliable companion. The DÖRR LED Hunting Zoom Torch Tricolor can be set to a total of **3 different colours** without conversion, simply using the switch on the lamp body. Use the torch with the **800-lumen strong white LED** for illumination up to a range of 600 meters. The **red and green LED light** is barely recognised by wild animals. Control the torch with on/off button or the **silent remote switch**. In all 3 light modes, the brightness can be **dimmed** using the on/off button or the remote switch.

With the useful **zoom function**, the light cone can be continuously adjusted to your requirements. The robust, hard anodised **aluminium housing** is waterproof according to protection class **IPX6** and does not mind an accidental drop. It is operated by an **exchangeable Li-Ion battery type 18650** with strong 2600mAh. At full power, the battery provides constant light for 1 ½ hours. You get a **second battery** in the scope of delivery, both batteries simultaneously fit in the double-charger that is also included. You will also receive a handy **wrist strap and a bicycle holder**.

Modell	Artikel Nr	GTIN13	UVP €
Type	Item No	GTIN13	MSRP €
<b>LED Jagd Zoom Taschenlampe Tricolor Set</b> / LED hunting zoom torch kit	980499	4000461097973	199,00



	TRICOLOR	
Anzahl LEDs / Number of LEDs	○ 1x weiß / white	
	● 1x rot / red	
	● 1x grün / green	
Helligkeit / Brightness	○ weiÙe / white LED	800 lm
	● rote / red LED	220 lm
	● grüne / green LED	200 lm
Reichweite ca. / Beam distance approx.	○ weiÙe / white LED	600 m
	● rote / red LED	350 m
	● grüne / green LED	400 m
Leuchtdauer ca. (mit voll aufgeladenem Akku) / Runtime approx. (with fully charged battery)	○ weiÙe / white LED	1,5 Std / h
	● ● rote, grüne / red, green LED	2,5 Std / h
Energiequelle / Energy Source	1x Li-Ionen Akku Typ / Li-Ion battery type 18650 3,7 V 2.600 mAh	
Ladegerät / Charger	lädt / charges 2x Li-Ionen Akku Typ / Li-Ion battery type 18650	
Abmessungen / Measurements	Lampe / Torch	Länge / length min. 15,8 cm, max. 16,8 cm ø Lampenkopf / light head 5,3 cm ø Lampengriff / light body 2,8 cm
Gewicht ca. / Weight approx.	280 g	





## LED JAGD TASCHENLAMPE JL-3 SET

Multifunktionale Taschenlampe für den Jagd- und Outdoorbereich.

### SPEZIFIKATIONEN

- Ultrahelle LED; Helligkeit 800 Lumen, reduzierbar auf 50%
- Leuchtdauer 1,5 bis 2,5 h; Reichweite bis 250 m
- Vorsatzfilter: rot und grün
- Fernschalter für komplett lautlosen Betrieb, Kabellänge 35 - 50 cm
- Robustes Aluminiumgehäuse, stoßfest bis zu 1 m Fallhöhe
- Wasserfest gemäß IPX6
- Betrieb mit 2 CR123 A Batterien (inklusive) oder 1x Lithium-Ionen Akku Typ 18650 (optional)
- Abmessungen 13,8 cm x ø 2,6 cm
- Gewicht 110 g, inklusive Batterien
- Lieferung mit 2 Vorsatzfilter, Fernschalter, Batterien, Nylon Beutel und Handschlaufe

## LED HUNTING TORCH JL-3 KIT

Multifunctional torch for hunting and outdoor requirements.

### SPECIFICATIONS

- Ultra-bright LED; brightness 800 Lumen, can be reduced by 50%
- Runtime 1,5 to 2,5 h; beam distance up to 250 m
- Red and green top filter
- Remote switch for silent operation, cable length 35 - 50 cm
- Robust aluminum housing, impact resistant up to 1 m drop height
- Water resistant according to IPX6
- Operation with 2 CR123 A batteries (included) or 1x Li-Ion battery type 18650 (optional)
- Measurements 13,8 cm x ø 2,6 cm
- Weight 110 g, including batteries
- Supplied with 2 top filters, remote switch, batteries, Nylon pouch and hand strap

Modell	Artikel Nr	GTIN13	UVP €
Type	Item No	GTIN13	MSRP €
<b>LED Jagd Taschenlampe JL-3 Set</b> / LED Hunting Torch JL-3 Kit	980498	4000461091292	79,90



**MAGNET HALTERUNG**

MH-65

Die Magnethalterung hält felsenfest und unerschütterlich an allen magnetischen Oberflächen.

SPEZIFIKATIONEN

- Für Lampen mit 2,7 - 3 cm Tubus Durchmesser
- Abmessungen 6 x 5,5 x 5 cm
- Gewicht 140 g



**MAGNETIC MOUNT**

MH-65

The magnetic holder holds firmly and unshakeably on all magnetic surfaces.

SPECIFICATIONS

- For lights with tube diameter 2,7 - 3 cm
- Measurements 6 x 5,5 x 5 cm
- Weight 140 g



Artikel Nr	GTIN13	UVP €
Item No	GTIN13	MSRP €
980386	4000461091216	49,90

## LED MULTIFUNKTIONS-ARBEITSLEUCHE W-16

Die **Multifunktions-Arbeitsleuchte W-16** liefert bei voller Leistung bis zu 3 Stunden Licht in der Werkstatt, beim Camping oder Jagd und Outdoor-Einsatz. Die **Lichtleistung ist in 2 Stufen** einstellbar.

Mit dem **eingebauten Akku** ist die Leuchte unabhängig von anderen Stromquellen. Das **Zusatzlicht** am Lampenkopf kann bei Bedarf separat eingeschaltet werden und dient so als Taschenlampe.

Zum Anbringen an metallischen Oberflächen nutzen Sie den **schwenkbaren Standfuß** der mit **Magnet** ausgestattet ist. Der **ausklappbare Haken** eignet sich zum Aufhängen an nicht-metallischen Gegenständen. Das **robuste Kunststoffgehäuse** verzeiht ein Herunterfallen aus bis zu 1 Meter Höhe.

## LED MULTI-FUNCTION WORK LIGHT W-16

The **multi-function work light W-16** provides you with up to 3 hours of light at full power in the workshop, at camping or for hunting and outdoor use. The **light output can be set in 2 levels**.

The **built-in battery** makes the lamp independent from other power sources. The **auxiliary light** on the light head can be switched on separately and serves as a torch.

Use the **swivel mounted stand with magnet** to attach it to metallic surfaces. The **fold-out hook** is suited for hanging to non-metallic objects. The **robust plastic housing** does not mind a drop from a height of up to 1 meter.

**NEW**



Zusatzlicht  
/ Auxiliary light



Arbeitslicht  
/ Work light

W-16		ARBEITSLICHT / WORK LIGHT	ZUSATZLICHT / AUXILIARY LIGHT
Helligkeit ca. [Lumen]	Brightness approx. [Lumen]	<b>70 - 240 lm</b>	<b>45 lm</b>
Dimmbar	Dimmable		✓
Reichweite bis ca. [m]	Range up to approx. [m]		<b>20 m</b>
Betriebsdauer ca. (mit voll aufgeladenem Akku)	Operating time approx. (with fully charged battery)	<b>3 h</b>	<b>13 h</b>
Stromversorgung	Power supply	<b>Eingebauter Lithium-Ionen Akku Typ 18650 3,7V/2200 mAh / built-in Lithium-Ion Battery Type 18650 3,7V/2200 mAh</b>	
Gehäuse	Housing	<b>Kunststoff / plastic material</b>	
Schutzklasse	Protection class	<b>IPX4</b>	
Stoßfestigkeit bis zu Fallhöhe	Impact resistance up to drop height	<b>1 m gemäß / according to IK07</b>	
Abmessungen ca. [cm]	Dimensions approx. [cm]	<b>16,4 x 5,2 x 3 cm</b>	
Gewicht ca. [g]	Weight approx. [g]	<b>196 g</b>	
Lieferumfang	Scope of delivery	<b>1x Arbeitsleuchte, 1x USB Ladekabel, 1x Netzteil / 1x Work light, 1x USB charging cable, 1x power adapter</b>	



Modell	Artikel Nr	GTIN13	UVP €
Type	Item No	GTIN13	MSRP €
<b>LED Multifunktions-Arbeitsleuchte W-16</b> / LED multi-function work light	980538	4000461097980	39,00





**LED MULTIFUNKTIONS-ARBEITSLEUCHE** W-31

Die **Multifunktions-Arbeitsleuchte W-31** liefert bei voller Leistung bis zu 3,5 Stunden Licht in der Werkstatt, beim Camping oder Jagd und Outdoor-Einsatz. Die **Lichtleistung ist in 2 Stufen** einstellbar. Mit dem **eingebauten Akku** ist die Leuchte unabhängig von anderen Stromquellen. Die **integrierte Powerbank** liefert „Extra-Energie“ für ein zusätzliches Gerät – dies funktioniert auch bei gleichzeitigem Betrieb der Arbeitsleuchte. So können Geräte über USB Kabel mit bis zu 1A geladen werden. Das **Zusatzlicht** am Lampenkopf kann bei Bedarf separat eingeschaltet werden und dient so als Taschenlampe. Zum Anbringen an metallischen Oberflächen nutzen Sie den **schwenkbaren Standfuß**, der **mit Magnet** ausgestattet ist. Die **zwei ausklappbaren Haken** eignen sich zum Aufhängen an nicht-metallischen Gegenständen. Das **robuste Kunststoffgehäuse** verzeiht ein Herunterfallen aus bis zu 1 Meter Höhe.

**LED MULTI-FUNCTION WORK LIGHT** W-31

The **multi-function work light W-31** provides you with up to 3,5 hours of light at full power in the workshop, at camping or for hunting and outdoor use. The **light output can be set in 2 levels**. The **built-in battery** makes the lamp independent from other power sources. The **incorporated power bank** USB socket provides „extra energy“ for an additional device, so you may charge another device when work light is operated at the same time. Devices can be charged with up to 1A via USB cable. The **auxiliary light** on the light head can be switched on separately and serves as a torch. Use the **swivel mounted stand with magnet** to attach it to metallic surfaces. The **two fold-out hooks** are suited for hanging to non-metallic objects. The **robust plastic housing** does not mind a drop from a height of up to 1 meter.



Zusatzlicht / Auxiliary light

Arbeitslicht / Work light



W-31		ARBEITSLICHT / WORK LIGHT	ZUSATZLICHT / AUXILIARY LIGHT
Helligkeit ca. [Lumen]	Brightness approx. [Lumen]	<b>210 - 800 lm</b>	<b>60 lm</b>
Dimmbar	Dimmable		✓
Reichweite bis ca. [m]	Range up to approx. [m]		<b>25 m</b>
Betriebsdauer ca. (mit voll aufgeladenem Akku)	Operating time approx. (with fully charged battery)	<b>3,5 h</b>	<b>24 h</b>
Stromversorgung	Power supply	<b>Eingebauter Lithium-Ionen Akku Typ 26980 3,7V/6000 mAh / built-in Lithium-Ion Battery Type 26980 3,7V/6000 mAh</b>	
Gehäuse	Housing	<b>Kunststoff / plastic material</b>	
Schutzklasse	Protection class	<b>IPX4</b>	
Stoßfestigkeit bis zu Fallhöhe	Impact resistance up to drop height	<b>1 m gemäß / according to IK07</b>	
Abmessungen ca. [cm]	Dimensions approx. [cm]	<b>30,8 x 6,5 x 3,9 cm</b>	
Gewicht ca. [g]	Weight approx. [g]	<b>533 g</b>	
Lieferumfang	Scope of delivery	<b>1x Arbeitsleuchte, 1x USB Ladekabel, 1x Netzteil / 1x Work light, 1x USB charging cable, 1x power adapter</b>	



Modell	Artikel Nr	GTIN13	UVP €
Type	Item No	GTIN13	MSRP €
<b>LED Multifunktions-Arbeitsleuchte W-31</b> / LED multi-function work light	980539	4000461097997	69,00



**NEW**



## LED MULTIFUNKTIONS-ARBEITSLEUCHE QL-3 QUICK LOCK

Die **QL-3 LED Multifunktions-Arbeitsleuchte** ist ein Allroundtalent – mit dem **Schnellverschluss-System** können die **drei im Lieferumfang enthaltenen Leuchtenköpfe** in sekundenschnelle gewechselt werden. Mit dem eingebauten **Magneten** lässt sich die Arbeitsleuchte an metallischen Oberflächen anbringen, so haben Sie beide Hände frei.

- Ultrahelles, **weißes LED Licht mit 2 Stufen 30% sowie 100%**
- **Quick-Lock-Verschlussystem** zum schnellen Wechsel der verschiedenen Leuchtenköpfe
- **3-in-1: Zoom Kopf, Flächenarbeitsleuchte, Mini Zoom Kopf**
- Inklusive **langlebigem Lithium-Ionen-Akku, USB Ladekabel, Netzadapter**
- **Stoß- und wetterfestes Gehäuse**
- Lieferung im **Aufbewahrungskoffer**

## LED MULTI-FUNCTION WORK LIGHT QL-3 QUICK LOCK

The **QL-3 LED multifunctional working light** is an all-round talent – the **quick-lock system** allows to exchange the supplied **three light heads** within seconds. The built-in **magnet** fixes the light body to any metallic surface and gives you the opportunity to have both hands free.

- Ultra-bright, **white LED light with 2 power levels 30% and 100%**
- **Quick-lock system** for fast exchange of the different light heads
- **3-in-1: zoom head, working light, mini zoom head**
- Including **long-life Lithium-Ion battery, USB charging cable and AC adapter**
- **Shock and weather proof housing**
- Supplied in **storage case**



**1** ZOOM KOPF / ZOOM HEAD

- Helligkeit max. 250 Lumen; Reichweite bis ca. 150 m
- Lichtkegel durch die Zoom Funktion variierbar
- Länge Lampenkörper + Kopf ca. max. 20,5 cm
- Gewicht Lampenkörper + Kopf + Akku ca. 236 g

- Brightness max. 250 Lumen; range up to 150 m
- Zoom function allows to adjust the cone of light
- Length light body + head approx. 20,5 cm
- Weight light body + head + battery approx. 236 g



**2** KNICKBARE FLÄCHENARBEITSLEUCHE / BENDABLE WORKING LIGHT

- Helligkeit max. 350 Lumen; Reichweite bis ca. 25 m
- Zwei Knickgelenke; großer Lichtkegel
- Länge Lampenkörper + Kopf ca. max. 35,5 cm
- Gewicht Lampenkörper + Kopf + Akku ca. 253 g

- Brightness max. 350 Lumen; range up to 25 m
- Two articulated joints; big cone of light
- Length light body + head approx. 35,5 cm
- Weight light body + head + battery approx. 253 g



**3** BIEGSAMER MINI ZOOM KOPF / FLEXIBLE MINI ZOOM HEAD

- Helligkeit max. 180 Lumen; Reichweite bis ca. 100 m
- Lichtkegel ist durch die Zoom Funktion variierbar
- Biegsamer Schwanenhals mit 40 cm Länge
- Kleine Bauweise, um an schwierig erreichbare Stellen zu leuchten
- Länge Lampenkörper + Kopf ca. max. 56 cm
- Gewicht Lampenkörper + Kopf + Akku ca. 270 g

- Brightness max. 180 Lumen; range up to 100 m
- Zoom function allows to adjust the cone of light
- Small size to light up areas difficult to reach
- Flexible gooseneck, length 40 cm
- Length light body + head approx. 56 cm
- Weight light body + head + battery approx. 270 g

### QL-3 QUICK LOCK

Dimmbar	Dimmable	✓
Reichweite bis ca. [m]	Range up to approx. [m]	<b>25 - 150 m</b>
Betriebsdauer ca. (mit voll aufgeladenem Akku)	Operating time approx. (with fully charged battery)	<b>bis zu / up to 4,5 h</b>
Stromversorgung	Power supply	<b>1x Li-Ion Akku Typ 18650 3,7V/2200 mAh (inklusive) / 1x Li-Ion battery type 18650 3,7V/2200 mAh (included)</b>
Gehäuse	Housing	<b>Aluminium/Kunststoff / Aluminum/plastic material</b>
Schutzklasse	Protection class	<b>IP30</b>
Stoßfestigkeit bis zu Fallhöhe	Impact resistance up to drop height	<b>1 m</b>
Durchmesser ca. [cm]	Diameter approx. [cm]	<b>3 cm</b>
Lieferumfang	Scope of delivery	<b>je 1x Leuchtenkörper, Zoom Kopf, Mini Zoom Kopf, Flächenarbeitsleuchte, Akku, Micro USB Ladekabel, Netzadapter, Aufbewahrungskoffer / each 1x light body, zoom head, mini zoom head, work light head, battery, micro USB cable, AC adapter, storage case</b>

Modell	Artikel Nr	GTIN13	UVP €
Type	Item No	GTIN13	MSRP €
<b>LED Multifunktions-Arbeitsleuchte QL-3 Quick Lock</b> / LED multi-function work light	980537	4000461096761	99,90



**LED MULTIFUNKTIONS-ARBEITSLEUCHE VARIO XL-130**

Multifunktionelle Arbeitsleuchte im **robusten Aluminiumgehäuse** für Werkstatt, Camping, Jagd und Outdoor-Einsatz.

Die gummierten, um **360° drehbare Klemmhalterungen** sind von **1,27 bis 2,04 Meter ausziehbar** – so lässt sich die **Vario XL-130** z.B. unter die **Motorhaube** oder an die **Kofferraumklappe** klemmen. Das abnehmbare **Zusatzlicht mit Magneten** lässt sich an sämtliche metallische Oberflächen anbringen. Die Helligkeit des Arbeits- und des Zusatzlichts ist in **2 Stufen einstellbar** (100%, 30%). **Kabelloser Betrieb** mit eingebauten Lithium-Ionen-Akkus, aufladbar über mitgeliefertes Netzteil mit 2 m Kabel, mit dem sich die XL-130 bei schwachem Akku-Stand alternativ betreiben lässt.

**LED MULTI-FUNCTION WORK LIGHT VARIO XL-130**

Multifunctional work light in a **robust aluminum housing** for workshop, camping, hunting and outdoor use.

With the rubberized **360° rotatable clamps**, extendable from **1.27 to 2.04 meters**, the **Vario XL-130** work light can be clamped e.g. underneath the engine bonnet or the boot lid. With the **magnets the removable auxiliary light** can be attached to any metallic surfaces. The brightness of work light and auxiliary light is adjustable in **2 levels** (100%, 30%). **Cordless operation** with built-in Lithium-Ion batteries, rechargeable via the supplied power adapter with 2 m cable – with this power adapter the XL-130 can be operated alternatively when battery level is low.



Arbeitslicht / Work light

Zusatzlicht / Auxiliary light

XL-130		ARBEITSLICHT / WORK LIGHT	ZUSATZLICHT / AUXILIARY LIGHT
Anzahl LEDs	Number of LEDs	<b>40 LEDs</b>	<b>10 LEDs</b>
Helligkeit ca. [Lumen]	Brightness approx. [Lumen]	<b>350 - 1200 lm</b>	<b>60 - 200 lm</b>
Dimmbar	Dimmable		✓
Reichweite bis ca. [m]	Range up to approx. [m]	<b>38 m</b>	<b>17 m</b>
Betriebsdauer ca. (mit voll aufgeladenem Akku)	Operating time approx. (with fully charged battery)	<b>3 h</b>	<b>2,5 h</b>
Stromversorgung	Power supply	<b>4x Li-Ion Akku Typ 18650, 1x Li-Ion Akku Typ 17355 (eingebaut), Netzteil AC100~240V 50/60Hz DC12V 2,5A / 4x Li-Ion battery type 18650, 1x Li-Ion battery type 17355 (incorporated), AC adapter AC100~240V 50/60Hz DC12V 2,5A</b>	
Gehäuse	Housing	<b>Aluminium/Kunststoff / Aluminium/plastic material</b>	
Schutzklasse	Protection class	<b>IPX4</b>	
Stoßfestigkeit bis zu Fallhöhe	Impact resistance up to drop height	<b>1 m</b>	
Abmessungen ca. [cm]	Dimensions approx. [cm]	<b>13 x 7,5 x min. 130 x max. 204 cm</b>	
Gewicht ca. [g]	Weight approx. [g]	<b>1790 g</b>	
Lieferumfang	Scope of delivery	<b>1x Arbeitsleuchte, 1x Netzteil / 1x Work light, 1x power adapter</b>	

Modell	Artikel Nr	GTIN13	UVP €
Type	Item No	GTIN13	MSRP €
<b>LED Multifunktions-Arbeitsleuchte Vario XL-130</b> / LED multi-function work light	980379	4000461091155	189,00

Artikel-Nr. 00176  
2 999 100 1 4282 4



**DÖRR GmbH**  
Messerschmittstr. 1 · D-89231 Neu-Ulm  
Fon +49 731.970 37 69 · info@doerrfoto.de  
doerr-outdoor.de

EDITION 2020